

# 商品カタログ Vol.15

**KATSUSHIKA LEIKI CENTER CO.,LTD**

[www.rentalcase.jp](http://www.rentalcase.jp)



いつでも・どこでも・レンタルケース  
**株式会社葛飾冷機センター**

## 【SDGsにおけるKLCグループの持続可能な開発目標】

# SUSTAINABLE DEVELOPMENT GOALS

KLCグループは『いつでもどこでもレンタルケース』という理念のもと、自社製品のレンタル事業を行うことによって「無駄のない、必要な時に必要な分だけ」という社会のニーズに応えております。

今後もこのニーズに応え続けることが社会的使命と捉えております。そして更なるニーズにも柔軟に対応していくことで、環境への配慮、社会におけるエネルギー効率の向上、食品ロスの削減に寄与し、グループ全体でSDGs『持続可能な開発目標』の実現に取り組んでまいります。

### KLCグループの事業の取り組みに於けるSDGs実現への目標



- レンタル事業による『必要な時に必要な場所へ必要な分だけ』機材を提供することで、エネルギー効率が向上し温室効果ガスの排出抑制に貢献します。



- 提供する商品・サービスで環境・社会に配慮した持続可能な循環型社会の実現に寄与します。



- レンタルケースの循環利用を通して、3R (リサイクル・リデュース・リユース) に貢献します。



- スーパーマーケット、コンビニエンスストア、商業施設、食品倉庫等設置の冷凍・冷蔵ケース及び冷凍・冷蔵庫の故障時に仮設レンタル機器を即座に提供することで食品ロス削減や食料の安定確保に貢献します。



- 非正規雇用労働から正規労働への転換による働きがいのある労働環境、事業拡大による雇用創出、時差出勤やリモート環境による働きやすい環境を積極的に推進します。



- レンタル機器に『フィルター自動おそうじ機能』を搭載することにより、従来よりも省エネの機器を技術革新によって提供します。

- 外形寸法 = Dimensions
- 有効内容積 = Effective Capacity
- 容量 = Capacity
- 製造能力 = Serves
- 油量 = Oil Capacity
- 使用温度 = Temperature Range
- 電源 = Power Supply  
(単相 100V = Single phase 100V、単相 200V = Single phase 200V、  
三相 200V = Three phase 200V)

- 電源は 100V、200V の記載がある場合、両方必要になります。  
When 100V and 200V power supplies are specified, both of them are required.
- 電源は単相 100V、単相 200V、三相 200V 仕様の 3 種類あります。コンセント・プラグ形状は、表 4 (裏表紙) をご参照ください。  
Power supplies are provided in three types: single phase 100V, single phase 200V and three phase 200V.  
Refer to the back cover for the plug and socket types.

SDGs における KLC グループの持続可能な開発目標

## 冷凍シリーズ

|               |     |
|---------------|-----|
| 冷凍クローズドロッカー   | 2   |
| 冷凍チェストフリーザー   | 2   |
| 小型冷凍ロッカー      | 2   |
| 冷凍スポットショーケース  | 3   |
| 冷凍ディッピングケース   | 3   |
| 冷凍平オープンショーケース | 3～4 |
| 冷凍リーチインショーケース | 4   |
| 冷凍デュアルショーケース  | 4   |
| たて型冷凍庫        | 5   |
| 急速凍結庫         | 5   |
| コールドテーブル (冷凍) | 5～6 |
| プレハブ冷凍庫       | 6   |

## 冷蔵シリーズ

|                     |       |
|---------------------|-------|
| 冷蔵コンパクトショーケース (ひな段) | 7     |
| 冷蔵対面ショーケース          | 7～8   |
| オリジナルデリカショーケース      | 8     |
| 冷蔵平オープンショーケース       | 9     |
| ギャザーラック             | 9     |
| 冷蔵アラウンドショーケース       | 9～10  |
| 冷蔵コンパクトショーケース (平)   | 10    |
| 冷蔵 3 段オープンショーケース    | 10    |
| 冷蔵多段オープンショーケース      | 10～12 |
| 冷蔵スライドショーケース        | 12    |
| 冷蔵卓上ショーケース          | 12    |
| 冷蔵卓上オープンショーケース      | 13    |
| 冷蔵四面ショーケース          | 13    |
| 冷水ショーケース            | 13    |
| 冷蔵スポットショーケース        | 14    |
| 寿司ネタショーケース          | 14    |
| たて型冷蔵庫              | 14～15 |
| 冷蔵リーチインショーケース       | 15    |
| コールドテーブル (冷蔵)       | 16    |
| プレハブ冷蔵庫             | 16    |

## 冷凍冷蔵シリーズ

|                          |    |
|--------------------------|----|
| たて型冷凍冷蔵庫                 | 17 |
| ソフトクリームフリーザー (卓上型 / 床置型) | 17 |
| コールドテーブル (冷凍・冷蔵)         | 18 |
| 冷凍平オープンショーケース (冷凍・冷蔵)    | 18 |
| 冷凍チェストフリーザー (冷凍・冷蔵)      | 18 |

## 厨房関連機器

|               |    |
|---------------|----|
| シンク (蛇口・ホース付) | 19 |
| 簡易型シンク用モーター   | 19 |
| L-5 手洗い       | 19 |
| パンラック         | 19 |
| 作業台           | 19 |

|                  |       |
|------------------|-------|
| 販売平台 (フェニックスワゴン) | 19    |
| 実演囲い             | 20    |
| ガステーブル           | 20    |
| コンベクションオープン      | 20    |
| スチームコンベクションオープン  | 20    |
| ゆで麺器             | 20    |
| ペストリーオープン        | 20    |
| 電気蒸し器            | 20    |
| 電気フライヤー          | 20～21 |
| 電気グリドル           | 21    |
| 電子レンジ            | 21    |
| 家庭用冷蔵庫           | 21    |
| ウォータークーラー        | 21    |
| 電気炊飯器            | 21～22 |
| 電気ポット            | 22    |
| 保温ジャー            | 22    |
| スープジャー           | 22    |
| ジュースディスペンサー      | 22    |
| 製氷機              | 22    |
| アイススライサー&クラッシャー  | 22    |
| フローズンマシン         | 22    |
| ジュースミキサー         | 22    |
| ケンミックス           | 23    |
| ホットプレート          | 23    |
| 電気鍋              | 23    |
| ガスバーナー           | 23    |
| 電気湯沸器            | 23    |
| チョコレートファウンテン     | 23    |
| 電気ホットワゴン         | 23    |
| 電気スチーマー          | 23    |
| ホットショーケース        | 23    |
| 缶ウォーマー           | 23    |
| 電気焼物器 (串焼型)      | 24    |
| ガス餃子焼器           | 24    |
| 電気コンロ            | 24    |
| 電磁調理器            | 24    |
| 電気フードウォーマー       | 24    |
| 電気おでん鍋           | 24    |
| 電気たこ焼器           | 24    |
| トースター            | 25    |
| 寸胴鍋              | 25    |
| 電子ハカリ            | 25    |
| スポットエアコン         | 25    |

## その他

|          |           |
|----------|-----------|
| 技術紹介     | 26        |
| ご注文の前に   | 27        |
| 拠店図      | 28・29     |
| 電源プラグの形状 | 表 4 (裏表紙) |

### 冷凍クローズストックカー / Closed Freezer Stocker



#### 発注/Order No.7-1

|       |                  |
|-------|------------------|
| 外形寸法  | W900×D712×H900mm |
| 有効内容積 | 160ℓ             |
| 使用温度  | -20℃             |
| 電源    | 単相100V180W       |

#### 発注/Order No.7-6

|       |                  |
|-------|------------------|
| 外形寸法  | W754×D714×H900mm |
| 有効内容積 | 130ℓ             |
| 使用温度  | -20℃             |
| 電源    | 単相100V190W       |

### 冷凍クローズストックカー / Closed Freezer Stocker

(曲面ガラスタイプ) / (Curved Glass)



#### 発注/Order No.7-8

|       |                   |
|-------|-------------------|
| 外形寸法  | W1000×D650×H920mm |
| 有効内容積 | 206ℓ              |
| 使用温度  | -20℃              |
| 電源    | 単相100V210W        |

### 冷凍クローズストックカー / Closed Freezer Stocker



#### 発注/Order No.7-2

|       |                   |
|-------|-------------------|
| 外形寸法  | W1200×D712×H900mm |
| 有効内容積 | 222ℓ              |
| 使用温度  | -20℃              |
| 電源    | 単相100V240W        |

#### 発注/Order No.7-7

|       |                   |
|-------|-------------------|
| 外形寸法  | W1054×D714×H920mm |
| 有効内容積 | 191ℓ              |
| 使用温度  | -20℃              |
| 電源    | 単相100V258W        |

#### 発注/Order No.7-4

|       |                   |
|-------|-------------------|
| 外形寸法  | W1500×D712×H900mm |
| 有効内容積 | 275ℓ              |
| 使用温度  | -20℃              |
| 電源    | 単相100V300W        |

#### 発注/Order No.7-5

|       |                   |
|-------|-------------------|
| 外形寸法  | W1800×D712×H900mm |
| 有効内容積 | 337ℓ              |
| 使用温度  | -20℃              |
| 電源    | 単相100V330W        |

### 冷凍チェストフリーザー / Chest Freezer



#### 発注/Order No.24-1

|       |                                |
|-------|--------------------------------|
| 外形寸法  | W1111×D662×H980mm              |
| 有効内容積 | 358ℓ                           |
| 使用温度  | -20℃                           |
| 電源    | 単相100V87W<br>(冷凍・冷蔵切替タイプもあります) |

#### 発注/Order No.24-2

|       |                                 |
|-------|---------------------------------|
| 外形寸法  | W1351×D730×H980mm               |
| 有効内容積 | 500ℓ                            |
| 使用温度  | -20℃                            |
| 電源    | 単相100V128W<br>(冷凍・冷蔵切替タイプもあります) |

#### 発注/Order No.24-3

|       |                                 |
|-------|---------------------------------|
| 外形寸法  | W1781×D730×H980mm               |
| 有効内容積 | 690ℓ                            |
| 使用温度  | -20℃                            |
| 電源    | 単相100V165W<br>(冷凍・冷蔵切替タイプもあります) |

\*Freezer-refrigerator switch type available for No.24-1, No.24-2, No.24-3.

### 小型冷凍ストックカー / Mini Freezer Stocker



#### 発注/Order No.22-1

|       |                  |
|-------|------------------|
| 外形寸法  | W511×D318×H930mm |
| 有効内容積 | 42ℓ              |
| 使用温度  | -20℃             |
| 電源    | 単相100V68W        |

#### 発注/Order No.22-2

|       |                  |
|-------|------------------|
| 外形寸法  | W686×D318×H930mm |
| 有効内容積 | 61ℓ              |
| 使用温度  | -20℃             |
| 電源    | 単相100V74W        |

#### 発注/Order No.22-3

|       |                   |
|-------|-------------------|
| 外形寸法  | W756×D473×H1005mm |
| 有効内容積 | 136ℓ              |
| 使用温度  | -20℃              |
| 電源    | 単相100V81W         |

## 冷凍スポットショーケース / Freezing Spot Showcase



## 発注/Order No.30-1

|       |                  |
|-------|------------------|
| 外形寸法  | W910×D710×H788mm |
| 有効内容積 | 102ℓ             |
| 使用温度  | -20℃             |
| 電 源   | 単相100V260W       |

## 発注/Order No.30-2

|       |                   |
|-------|-------------------|
| 外形寸法  | W1157×D702×H742mm |
| 有効内容積 | 137ℓ              |
| 使用温度  | -20℃              |
| 電 源   | 単相100V272W        |

## 冷凍ディッピングショーケース / Freezing Dipping Showcase



## 発注/Order No.16-1

|       |                   |
|-------|-------------------|
| 外形寸法  | W712×D686×H1155mm |
| 有効内容積 | 109ℓ/バット数6        |
| 使用温度  | -18℃~-10℃         |
| 電 源   | 単相100V251W        |

## 発注/Order No.16-2

|       |                    |
|-------|--------------------|
| 外形寸法  | W1065×D778×H1124mm |
| 有効内容積 | 233ℓ/バット数10        |
| 使用温度  | -20℃               |
| 電 源   | 単相100V363W         |

※バットは別料金です

## 発注/Order No.16-3

|       |   |
|-------|---|
| 外形寸法  | W1824×D953×H1125mm                        |
| 有効内容積 | 446ℓ/バット数20                               |
| 使用温度  | -18℃~-10℃                                 |
| 電 源   | 単相100V223W<br>三相200V0.75kW<br>※電源は両方必要です。 |

\*Both power supplies are required.

## 発注/Order No.16-4

|       |                    |
|-------|--------------------|
| 外形寸法  | W1295×D778×H1124mm |
| 有効内容積 | 299ℓ/バット数14        |
| 使用温度  | -20℃               |
| 電 源   | 単相100V485W         |

## 冷凍平オープンショーケース / Freezing Flat Style Open Type Showcase

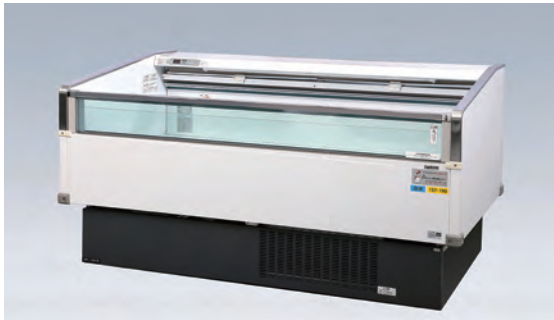

## 発注/Order No.15-7

|       |                   |
|-------|-------------------|
| 外形寸法  | W1800×D900×H900mm |
| 有効内容積 | 282ℓ              |
| 使用温度  | -22℃~-20℃         |
| 電 源   | 三相200V1.6kW       |

## 発注/Order No.15-4

|       |                   |
|-------|-------------------|
| 外形寸法  | W1500×D900×H900mm |
| 有効内容積 | 233ℓ              |
| 使用温度  | -22℃~-20℃         |
| 電 源   | 三相200V1.4kW       |



## 冷凍平オープンショーケース 100V シリーズ / Freezing Flat Style Open Type Showcase 100V

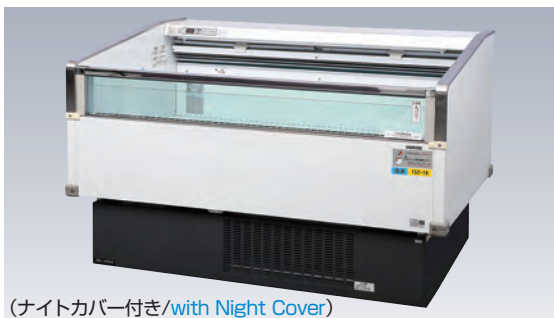

(ナイトカバー付き/with Night Cover)

## 発注/Order No.15-1

|       |                   |
|-------|-------------------|
| 外形寸法  | W1800×D900×H900mm |
| 有効内容積 | 282ℓ              |
| 使用温度  | -22℃~-20℃         |
| 電 源   | 単相100V1250W       |

※アイスクリーム不可

## 発注/Order No.15-3

|       |                   |
|-------|-------------------|
| 外形寸法  | W1200×D900×H900mm |
| 有効内容積 | 187ℓ              |
| 使用温度  | -22℃~-20℃         |
| 電 源   | 単相100V1110W       |

## 発注/Order No.15-2

|       |                   |
|-------|-------------------|
| 外形寸法  | W1500×D900×H900mm |
| 有効内容積 | 233ℓ              |
| 使用温度  | -22℃~-20℃         |
| 電 源   | 単相100V1250W       |



## 冷凍平オープンショーケース / Freezing Flat Style Open Type Showcase

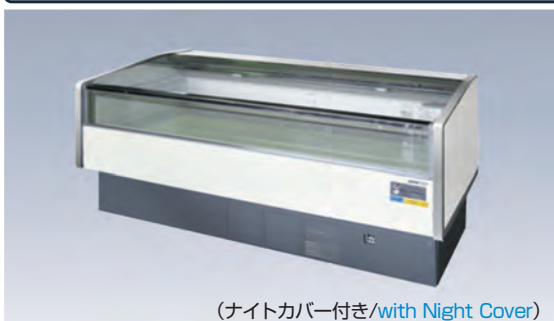

(ナイトカバー付き/with Night Cover)

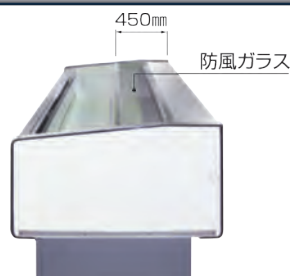

## 発注/Order No.15-8

|       |                   |
|-------|-------------------|
| 外形寸法  | W1800×D900×H890mm |
| 有効内容積 | 254ℓ              |
| 使用温度  | -22℃~-20℃         |
| 電 源   | 三相200V1.75kW      |

## 発注/Order No.15-9

|       |                   |
|-------|-------------------|
| 外形寸法  | W1500×D900×H890mm |
| 有効内容積 | 210ℓ              |
| 使用温度  | -22℃~-20℃         |
| 電 源   | 三相200V1.7kW       |

### 冷凍平オープンショーケース / Freezing Flat Style Open Type Showcase



#### 発注/Order No.15-5

|       |                             |
|-------|-----------------------------|
| 外形寸法  | W1500×D900×H845mm           |
| 有効内容積 | 148ℓ                        |
| 使用温度  | -22℃～8℃                     |
| 電源    | 三相200V1.6kW<br>(冷凍・冷蔵切替タイプ) |

#### 発注/Order No.15-6

|       |                             |
|-------|-----------------------------|
| 外形寸法  | W1800×D900×H845mm           |
| 有効内容積 | 177ℓ                        |
| 使用温度  | -22℃～8℃                     |
| 電源    | 三相200V1.9kW<br>(冷凍・冷蔵切替タイプ) |

\*No.15-5, No.15-6:  
Operate as Freezer or Refrigerated Showcase by Switch



### 冷凍リーチインショーケース / Freezing Reach-In Showcase



#### 発注/Order No.31-1

|       |   |
|-------|---|
| 外形寸法  | W610×D655×H1850mm                       |
| 有効内容積 | 249ℓ                                    |
| 使用温度  | -20℃                                    |
| 電源    | 単相100V233W、三相200V0.57kW<br>※電源は両方が必要です。 |

\*Both power supplies are required.

### 冷凍リーチインショーケース / Freezing Reach-In Showcase



#### 発注/Order No.31-2

|       |  |
|-------|--|
| 外形寸法  | W1200×D650×H1980mm                     |
| 有効内容積 | 643ℓ                                   |
| 使用温度  | -20℃                                   |
| 電源    | 単相100V670W、三相200V1000W<br>※電源は両方が必要です。 |

\*Both power supplies are required.  
※電源が三相200Vのみのタイプもあります  
(W1220×D680×H1935mm)

### 冷凍デュアルショーケース / Freezing Dual Showcase



#### 発注/Order No.32-1

|      |                    |       |      |      |      |
|------|--------------------|-------|------|------|------|
| 外形寸法 | W1200×D797×H1700mm | 有効内容積 | 385ℓ | 使用温度 | -20℃ |
| 電源   | 単相100V850W         |       |      |      |      |

#### 発注/Order No.32-2

|      |                                      |       |      |      |      |
|------|--------------------------------------|-------|------|------|------|
| 外形寸法 | W1350×D797×H1780mm                   | 有効内容積 | 438ℓ | 使用温度 | -20℃ |
| 電源   | 単相100V182W、三相200V0.78kW ※電源は両方が必要です。 |       |      |      |      |

\*Both power supplies are required.

#### 発注/Order No.32-3

|      |                                      |       |      |      |      |
|------|--------------------------------------|-------|------|------|------|
| 外形寸法 | W1500×D797×H1780mm                   | 有効内容積 | 484ℓ | 使用温度 | -20℃ |
| 電源   | 単相100V366W、三相200V1.04kW ※電源は両方が必要です。 |       |      |      |      |

\*Both power supplies are required.

## たて型冷凍庫 / Upright Freezer



## 発注/Order No.35-1

|       |                    |
|-------|--------------------|
| 外形寸法  | W620×D800×H1950mm  |
| 有効内容積 | 494ℓ、2ドア/Two doors |
| 使用温度  | -20℃               |
| 電 源   | 単相100V380W         |

W620mm  
2ドア/Two doors

## 急速凍結庫 / Quick-freezer



## ●急速凍結庫/Quick-freezer

## 発注/Order No.35-4

|       |                   |
|-------|-------------------|
| 外形寸法  | W745×D800×H1880mm |
| 有効内容積 | 403ℓ              |
| 使用温度  | -40℃～-22℃         |
| 電 源   | 三相200V1.2kW       |

## たて型冷凍庫 / Upright Freezer



## 発注/Order No.35-2

|       |                     |
|-------|---------------------|
| 外形寸法  | W1200×D800×H1950mm  |
| 有効内容積 | 842ℓ、4ドア/Four doors |
| 使用温度  | -25℃～-15℃           |
| 電 源   | 三相200V0.52kW        |

W1200mm  
4ドア/Four doors

## たて型冷凍庫 / Upright Freezer



## 発注/Order No.35-3

|       |                     |
|-------|---------------------|
| 外形寸法  | W1800×D800×H1950mm  |
| 有効内容積 | 1659ℓ、6ドア/Six doors |
| 使用温度  | -25℃～-15℃           |
| 電 源   | 三相200V554W          |

W1785mm  
6ドア/Four doors

## コールドテーブル (冷凍) / Cold Table (Freezer)



## 発注/Order No.45-1

|       |                    |
|-------|--------------------|
| 外形寸法  | W1200×D600×H830mm  |
| 有効内容積 | 237ℓ、2ドア/Two doors |
| 使用温度  | -20℃               |
| 電 源   | 単相100V320W         |

W1200mm 2ドア/Two doors

### コールドテーブル (冷凍) /Cold Table (Freezer)



W1500mm 2ドア/Two doors

**発注/Order No.45-2**

|       |                    |
|-------|--------------------|
| 外形寸法  | W1500×D600×H830mm  |
| 有効内容積 | 322ℓ、2ドア/Two doors |
| 使用温度  | -20℃               |
| 電 源   | 単相100V350W         |

### コールドテーブル (冷凍) /Cold Table (Freezer)



W1800mm 3ドア/Three doors

**発注/Order No.45-3**

|       |                      |
|-------|----------------------|
| 外形寸法  | W1800×D600×H830mm    |
| 有効内容積 | 406ℓ、3ドア/Three doors |
| 使用温度  | -20℃                 |
| 電 源   | 単相100V400W           |

### プレハブ冷凍庫 /Prefabricated Freezer



※プレハブの電源は両方必要です。  
\*Both power supplies are required.

**発注/Order No.64-2**

|      |  |
|------|--|
| 外形寸法 | W2175×D1965×H2240mm (坪数1.0坪/Space Approx. 3.3mf) |
| 使用温度 | -25℃~-5℃   |
| 電 源  | 単相100V400W、三相200V1.76kW                          |

**発注/Order No.64-3**

|      |   |
|------|---|
| 外形寸法 | W3050×D1965×H2240mm (坪数1.5坪/Space Approx. 4.95mf) |
| 使用温度 | -25℃~-5℃  |
| 電 源  | 単相100V400W、三相200V1.76kW                           |

**発注/Order No.64-4**

|      |  |
|------|--|
| 外形寸法 | W4050×D1965×H2240mm (坪数2.0坪/Space Approx. 6.6mf) |
| 使用温度 | -25℃~-5℃   |
| 電 源  | 単相100V400W、三相200V2.55kW                          |



## 冷蔵コンパクトショーケース (ひな段) / Refrigerated Counter Showcase



## 発注/Order No.1-3

|       |                   |
|-------|-------------------|
| 外形寸法  | W900×D750×H1200mm |
| 有効内容積 | 156ℓ              |
| 使用温度  | 7℃~12℃            |
| 電 源   | 単相100V541W        |

排水強制蒸発

漏電ブレーカー

※連結使用もできます。/\*Units Combinable



## 冷蔵コンパクトショーケース (ひな段) / Refrigerated Counter Showcase



## 発注/Order No.1-4

|       |                   |
|-------|-------------------|
| 外形寸法  | W900×D750×H1200mm |
| 有効内容積 | 156ℓ              |
| 使用温度  | 7℃~12℃            |
| 電 源   | 単相100V587W        |

排水強制蒸発

漏電ブレーカー

※連結使用もできます。/\*Units Combinable



## 冷蔵対面ショーケース / Refrigerated Display Showcase



## 発注/Order No.5-3

|       |                    |
|-------|--------------------|
| 外形寸法  | W1490×D750×H1135mm |
| 有効内容積 | 170ℓ               |
| 使用温度  | 5℃~10℃             |
| 電 源   | 単相100V600W         |

※中棚：1段

\*One Fixed

## 冷蔵対面ショーケース / Refrigerated Display Showcase



## 発注/Order No.4-1

|       |                    |
|-------|--------------------|
| 外形寸法  | W1200×D600×H1200mm |
| 有効内容積 | 163ℓ               |
| 使用温度  | 2℃~25℃             |
| 電 源   | 単相100V400W         |

※中棚：2段固定 (サンヨー)

\*Two Shelves Fixed (SANYO)

## 冷蔵対面ショーケース / Refrigerated Display Showcase



## 発注/Order No.4-2 R

|       |                   |
|-------|-------------------|
| 外形寸法  | W890×D700×H1220mm |
| 有効内容積 | 126ℓ              |
| 使用温度  | 2℃~25℃            |
| 電 源   | 単相100V611W        |

※中棚：1段または2段 (サンヨー)

\*One Fixed and  
One Removable Shelves (SANYO)

### 冷蔵対面ショーケース / Refrigerated Display Showcase



**発注/Order No.4-1 R**  
 外形寸法 W1190×D700×H1220mm  
 有効内容積 175ℓ  
 使用温度 2℃～25℃  
 電 源 単相100V620W  
 ※中棚：1段または2段（サンヨー）  
 \*One Fixed and  
 One Removable Shelves (SANYO)

### 冷蔵対面ショーケース / Refrigerated Display Showcase



**発注/Order No.5-1 角**  
 外形寸法 W1500×D700×H1215mm  
 有効内容積 234ℓ  
 使用温度 2℃～25℃  
 電 源 単相100V860W  
 ※中棚：1段または2段（サンヨー）  
 \*One Fixed and  
 One Removable Shelves (SANYO)



**発注/Order No.5-2 角**  
 外形寸法 W1800×D700×H1215mm  
 有効内容積 289ℓ  
 使用温度 2℃～25℃  
 電 源 単相100V860W  
 ※中棚：1段または2段（サンヨー）  
 \*One Fixed and  
 One Removable Shelves (SANYO)



### 冷蔵対面ショーケース / Refrigerated Display Showcase



**発注/Order No.5-1 R**  
 外形寸法 W1490×D700×H1215mm  
 有効内容積 226ℓ  
 使用温度 2℃～25℃  
 電 源 単相100V1038W  
 ※中棚：1段または2段（サンヨー）  
 \*One Fixed and  
 One Removable Shelves (SANYO)



### 冷蔵対面ショーケース / Refrigerated Display Showcase



**発注/Order No.5-2 R**  
 外形寸法 W1790×D700×H1215mm  
 有効内容積 277ℓ  
 使用温度 2℃～25℃  
 電 源 単相100V1090W  
 ※中棚：1段または2段（サンヨー）  
 \*One Fixed and  
 One Removable Shelves (SANYO)



### オリジナルデリカショーケース / Original Delicatessen Showcase

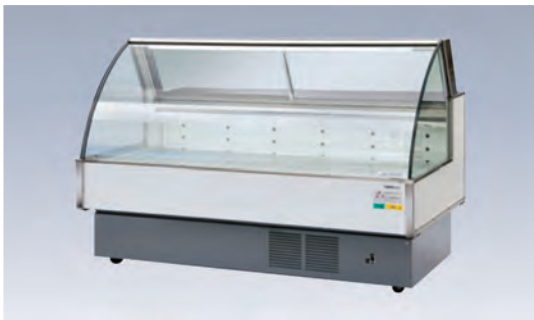

**発注/Order No.14-6**  
 外形寸法 1800×D900×H1180mm  
 有効内容積 305ℓ  
 使用温度 -2℃～18℃  
 電 源 単相100V590W

-  排水強制蒸発
-  水漏れ防止警報
-  漏電ブレーカー

## 冷蔵平オープンショーケース / Refrigerated Flat Style Open Type Showcase



## 発注/Order No.12-1 DX

|       |                   |
|-------|-------------------|
| 外形寸法  | W1500×D900×H910mm |
| 有効内容積 | 252ℓ              |
| 使用温度  | -2℃～18℃           |
| 電 源   | 単相100V475W        |

## 発注/Order No.12-3 DX

|       |                   |
|-------|-------------------|
| 外形寸法  | W1200×D900×H910mm |
| 有効内容積 | 198ℓ              |
| 使用温度  | -2℃～18℃           |
| 電 源   | 単相100V434W        |

## 発注/Order No.12-2 DX

|       |                   |
|-------|-------------------|
| 外形寸法  | W1800×D900×H910mm |
| 有効内容積 | 306ℓ              |
| 使用温度  | -2℃～18℃           |
| 電 源   | 単相100V506W        |



## 冷蔵平オープンショーケース / Refrigerated Flat Style Open Type Showcase



## 発注/Order No.12-1

|       |                   |
|-------|-------------------|
| 外形寸法  | W1500×D900×H900mm |
| 有効内容積 | 252ℓ              |
| 使用温度  | -2℃～18℃           |
| 電 源   | 単相100V470W        |

## 発注/Order No.12-3

|       |                   |
|-------|-------------------|
| 外形寸法  | W1200×D900×H900mm |
| 有効内容積 | 198ℓ              |
| 使用温度  | -2℃～18℃           |
| 電 源   | 単相100V450W        |

## 発注/Order No.12-2

|       |                   |
|-------|-------------------|
| 外形寸法  | W1800×D900×H900mm |
| 有効内容積 | 306ℓ              |
| 使用温度  | -2℃～18℃           |
| 電 源   | 単相100V510W        |



## ギャザーラック / Gather Rack



## 発注/Order No.77-1

|      |   |
|------|---|
| 外形寸法 | W1800×D900×H900mm   |
| 電 源  | 単相100V192W、ラックの一番上と二番目に照明付き<br>Light units furnished at the topmost and the second racks. |

※発注No.12-2、12-2DX 平オープンケースにセットできます(ショーケースは別途です)。  
\*Order No.12-2 Combinable with Flat Style Open Type Showcase.  
Showcase is an option.

## 冷蔵平オープンショーケース / Refrigerated Flat Style Open Type Showcase

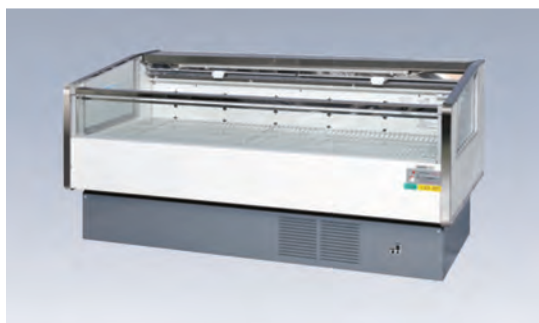

## 発注/Order No.14-3

|       |                   |
|-------|-------------------|
| 外形寸法  | W1800×D900×H890mm |
| 有効内容積 | 305ℓ              |
| 使用温度  | -2℃～18℃           |
| 電 源   | 単相100V556W        |

## 発注/Order No.14-7

|       |                   |
|-------|-------------------|
| 外形寸法  | W1200×D900×H890mm |
| 有効内容積 | 199ℓ              |
| 使用温度  | -2℃～18℃           |
| 電 源   | 単相100V493W        |

## 発注/Order No.14-4

|       |                   |
|-------|-------------------|
| 外形寸法  | W1500×D900×H890mm |
| 有効内容積 | 252ℓ              |
| 使用温度  | -2℃～18℃           |
| 電 源   | 単相100V552W        |



## 冷蔵アラウンドショーケース / Refrigerated Island Showcase



## 発注/Order No.21-1

|       |                   |
|-------|-------------------|
| 外形寸法  | W1500×D900×H860mm |
| 有効内容積 | 189ℓ              |
| 使用温度  | -2℃～18℃           |
| 電 源   | 単相100V632W        |

## 発注/Order No.21-3

|       |                   |
|-------|-------------------|
| 外形寸法  | W1200×D900×H860mm |
| 有効内容積 | 149ℓ              |
| 使用温度  | -2℃～18℃           |
| 電 源   | 単相100V357W        |

## 発注/Order No.21-2

|       |                   |
|-------|-------------------|
| 外形寸法  | W1800×D900×H860mm |
| 有効内容積 | 230ℓ              |
| 使用温度  | -2℃～18℃           |
| 電 源   | 単相100V740W        |



### 冷蔵アラウンドショーケース / Refrigerated Island Showcase



**発注/Order No.19-2**

|       |                   |
|-------|-------------------|
| 外形寸法  | W1800×D900×H790mm |
| 有効内容積 | 219ℓ / 1.21㎡      |
| 使用温度  | -2℃~18℃           |
| 電源    | 単相100V610W        |

排水強制蒸発

### 冷蔵コンパクトショーケース (平) / Refrigerated Showcase (Flat Style)



**発注/Order No.11-1**

|       |                  |
|-------|------------------|
| 外形寸法  | W900×D807×H835mm |
| 有効内容積 | 108ℓ             |
| 使用温度  | -2℃~15℃          |
| 電源    | 単相100V483W       |

### 冷蔵3段オープンショーケース / Refrigerated Open Type One・shelf Showcase



**発注/Order No.20-1**

|       |                    |
|-------|--------------------|
| 外形寸法  | W1500×D900×H1250mm |
| 有効内容積 | 308ℓ               |
| 使用温度  | -2℃~18℃            |
| 電源    | 三相200V2.1kW        |

**発注/Order No.20-2**

|       |                    |
|-------|--------------------|
| 外形寸法  | W1910×D900×H1250mm |
| 有効内容積 | 369ℓ               |
| 使用温度  | -2℃~18℃            |
| 電源    | 三相200V2.1kW        |

### 冷蔵3段オープンショーケース / Refrigerated Open Type Tow・Shelves Showcase



**発注/Order No.20-1EN**

|       |                    |
|-------|--------------------|
| 外形寸法  | W1500×D900×H1485mm |
| 有効内容積 | 398ℓ               |
| 使用温度  | -2℃~18℃            |
| 電源    | 三相200V2.1kW        |

**発注/Order No.20-2EN**

|       |                    |
|-------|--------------------|
| 外形寸法  | W1910×D900×H1485mm |
| 有効内容積 | 513ℓ               |
| 使用温度  | -2℃~18℃            |
| 電源    | 三相200V2.3kW        |

排水強制蒸発 水漏れ防止警報 漏電ブレーカー

### 冷蔵多段オープンショーケース / Refrigerated Multi-Deck Open Type Showcase



**発注/Order No.27-1**

|       |                   |
|-------|-------------------|
| 外形寸法  | W750×D550×H1340mm |
| 有効内容積 | 130ℓ              |
| 使用温度  | 5℃~20℃            |
| 電源    | 単相100V690W        |

※中棚2段/\*Two shelves

排水強制蒸発



**発注/Order No.27-1**

|       |                   |
|-------|-------------------|
| 外形寸法  | W750×D600×H1460mm |
| 有効内容積 | 173ℓ              |
| 使用温度  | 5℃~20℃            |
| 電源    | 100V460W          |

※このケースの中棚は2段になります/  
\*The shelf in this case will be two-tiered

排水強制蒸発

## 冷蔵多段オープンショーケース / Refrigerated Multi-Deck Open Type Showcase



## 発注/Order No.27-2

|       |   |
|-------|---|
| 外形寸法  | W600×D550×H1350mm   |
| 有効内容積 | 114ℓ  |
| 使用温度  | 温蔵 55℃ 冷蔵 5℃～10℃<br>※切替が可能です<br>・HOT&COLD (HOTは上段のみ)<br>・オールHOT<br>・オールCOLD |
| 電 源   | 電源 単相100V845W   |

## 冷蔵多段オープンショーケース / Refrigerated Multi-Deck Open Type Showcase



## 発注/Order No.27-4

|                          |                   |
|--------------------------|-------------------|
| 外形寸法                     | W890×D600×H1650mm |
| 有効内容積                    | 190ℓ              |
| 使用温度                     | 5℃～9℃             |
| 電 源                      | 単相100V630W        |
| 中棚2～3段/Two-Three shelves |                   |

## 冷蔵多段オープンショーケース / Refrigerated Multi-Deck Open Type Showcase



## 発注/Order No.27-5

|       |                   |
|-------|-------------------|
| 外形寸法  | W900×D480×H1500mm |
| 有効内容積 | 176ℓ              |
| 使用温度  | 5℃～20℃            |
| 電 源   | 単相100V410W        |



## 発注/Order No.27-5

|                      |                   |
|----------------------|-------------------|
| 外形寸法                 | W900×D600×H1460mm |
| 有効内容積                | 210ℓ              |
| 使用温度                 | 5℃～20℃            |
| 電 源                  | 単相100V480W        |
| ※中棚3段/*Three shelves |                   |

## 冷蔵多段オープンショーケース / Refrigerated Multi-Deck Open Type Showcase



## 発注/Order No.27-6H

|                      |                   |
|----------------------|-------------------|
| 外形寸法                 | W900×D470×H1410mm |
| 有効内容積                | 198ℓ              |
| 使用温度                 | 12℃～22℃           |
| 電 源                  | 単相100V447W        |
| ※中棚3段/*Three shelves |                   |

## 冷蔵多段オープンショーケース / Refrigerated Multi-Deck Open Type Showcase



## 発注/Order No.27-7

|       |   |
|-------|---|
| 外形寸法  | W1910×D635×H1650mm                        |
| 有効内容積 | 508ℓ                                      |
| 使用温度  | 5℃～9℃                                     |
| 電 源   | 単相100V300W<br>三相200V1.79kW<br>※電源は両方必要です。 |

\*Both power supplies are required.  
※中棚3段/\*Three shelves

### 冷蔵多段オープンショーケース / Refrigerated Multi-Deck Open Type Showcase



|                         |  |
|-------------------------|--|
| <b>発注/Order No.28-3</b> |  |
| 外形寸法                    | W890×D600×H1900mm                        |
| 有効内容積                   | 353ℓ                                     |
| 使用温度                    | 5℃～15℃                                   |
| 電源                      | 単相100V49W<br>三相200V0.88kW<br>※電源は両方必要です。 |

\*Both power supplies are required.  
※中棚4段/\*Four shelves

|                         |   |
|-------------------------|---|
| <b>発注/Order No.28-4</b> |   |
| 外形寸法                    | W1190×D650×H1900mm                        |
| 有効内容積                   | 465ℓ                                      |
| 使用温度                    | 5℃～15℃                                    |
| 電源                      | 単相100V282W<br>三相200V1.82kW<br>※電源は両方必要です。 |

\*Both power supplies are required.  
※中棚4段/\*Four shelves

### 冷蔵多段オープンショーケース / Refrigerated Multi-Deck Open Type Showcase



|                         |                    |
|-------------------------|--------------------|
| <b>発注/Order No.29-1</b> |                    |
| 外形寸法                    | W1310×D900×H1965mm |
| 有効内容積                   | 628ℓ               |
| 使用温度                    | -2℃～18℃            |
| 電源                      | 三相200V1.67kW       |

※中棚3～4段/\*Three-Four shelves



### 冷蔵多段オープンショーケース / Refrigerated Multi-Deck Open Type Showcase



|                         |                    |
|-------------------------|--------------------|
| <b>発注/Order No.29-2</b> |                    |
| 外形寸法                    | W1910×D900×H1965mm |
| 有効内容積                   | 942ℓ               |
| 使用温度                    | -2℃～18℃            |
| 電源                      | 三相200V2.66kW       |

※中棚3～4段/\*Three-Four shelves



### 冷蔵スライドショーケース / Refrigerated Sliding-Door Showcase



|                        |                   |
|------------------------|-------------------|
| <b>発注/Order No.3-2</b> |                   |
| 外形寸法                   | W900×D550×H1400mm |
| 有効内容積                  | 354ℓ              |
| 使用温度                   | 3℃～10℃            |
| 電源                     | 単相100V265W(照明無し)  |

|                        |                    |
|------------------------|--------------------|
| <b>発注/Order No.3-3</b> |                    |
| 外形寸法                   | W1016×D580×H1390mm |
| 有効内容積                  | 359ℓ               |
| 使用温度                   | 3℃～10℃             |
| 電源                     | 単相100V280W         |

### 冷蔵卓上ショーケース / Refrigerated Tabletop Showcase



|                        |                  |
|------------------------|------------------|
| <b>発注/Order No.9-1</b> |                  |
| 外形寸法                   | W470×D463×H800mm |
| 有効内容積                  | 65ℓ              |
| 使用温度                   | 3℃～10℃           |
| 電源                     | 単相100V143W       |

## 冷蔵卓上オープンショーケース / Refrigerated Tabletop Open Type Showcase



## 発注/Order No.79-1

外形寸法 W490×D490×H715mm

有効内容積 40ℓ

使用温度 5℃～20℃

電 源 単相100V227W

## 冷蔵四面ショーケース / Refrigerated Four-Sided Showcase



## 発注/Order No.17-1

外形寸法 W432×D438×H1400mm

有効内容積 93ℓ

使用温度 3℃～10℃

電 源 単相100V238W

## 冷蔵四面ショーケース / Refrigerated Four-Sided Showcase



## 発注/Order No.17-2

外形寸法 W510×D535×H1765mm

有効内容積 228ℓ

使用温度 3℃～10℃

電 源 単相100V415W

## 冷水ショーケース / Cold Water Showcase



## 発注/Order No.18-3

外形寸法 W1220×D690×H930mm

有効内容積 205ℓ

使用温度 5℃

電 源 単相100V602W



現場施工風景

### 冷蔵スポットショーケース / Refrigerated Spot Showcase



|                         |
|-------------------------|
| <b>発注/Order No.10-1</b> |
| 外形寸法   W910×D710×H710mm |
| 有効内容積   102ℓ            |
| 使用温度   -5℃~10℃          |
| 電 源   単相100V250W        |

### 冷蔵スポットショーケース / Refrigerated Spot Showcase



|                          |
|--------------------------|
| <b>発注/Order No.10-2</b>  |
| 外形寸法   W1152×D702×H742mm |
| 有効内容積   143ℓ             |
| 使用温度   -5℃~10℃           |
| 電 源   単相100V271W         |

### 寿司ネタショーケース / Sushi Showcase

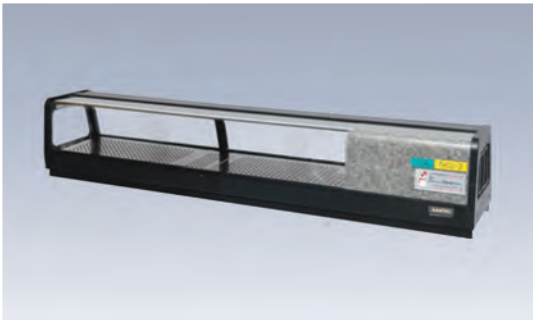

|                          |
|--------------------------|
| <b>発注/Order No.56-1</b>  |
| 外形寸法   W1200×D300×H280mm |
| 有効内容積   37ℓ              |
| 使用温度   5℃±3℃             |
| 電 源   単相100V120W         |

|                          |
|--------------------------|
| <b>発注/Order No.56-3</b>  |
| 外形寸法   W1800×D300×H280mm |
| 有効内容積   64ℓ              |
| 使用温度   5℃±3℃             |
| 電 源   単相100V150W         |

|                          |
|--------------------------|
| <b>発注/Order No.56-2</b>  |
| 外形寸法   W1500×D300×H280mm |
| 有効内容積   51ℓ              |
| 使用温度   5℃±3℃             |
| 電 源   単相100V140W         |

### たて型冷蔵庫 / Upright Refrigerator



|                            |
|----------------------------|
| <b>発注/Order No.33-1</b>    |
| 外形寸法   W620×D800×H1950mm   |
| 有効内容積   494ℓ、2ドア/Two doors |
| 使用温度   -6℃~12℃             |
| 電 源   単相100V214W           |

W620mm  
2ドア/Two doors



清潔に洗浄し、衛生管理されたショーケースが整然と並び商品センター内部

## たて型冷蔵庫 / Upright Refrigerator

W1210mm  
4ドア/Four doors

## 発注/Order No.33-2

|       |                      |
|-------|----------------------|
| 外形寸法  | W1210×D800×H2010mm   |
| 有効内容積 | 1056ℓ、4ドア/Four doors |
| 使用温度  | -6℃~12℃              |
| 電 源   | 単相100V339W           |

※W1200mmもございます。  
\*W1200mm available

## たて型冷蔵庫 / Upright Refrigerator

W1800mm  
6ドア/Six doors

## 発注/Order No.33-3

|       |                     |
|-------|---------------------|
| 外形寸法  | W1800×D800×H2010mm  |
| 有効内容積 | 1621ℓ、6ドア/Six doors |
| 使用温度  | -6℃~12℃             |
| 電 源   | 単相100V473W          |

※W1785mmもございます。  
\*W1785mm available

## 冷蔵リーチインショーケース / Refrigerated Reach-in Showcase



## 発注/Order No26-1

|       |                   |
|-------|-------------------|
| 外形寸法  | W600×D650×H1980mm |
| 有効内容積 | 319ℓ              |
| 使用温度  | -1℃~10℃           |
| 電 源   | 単相100V480W        |

## 冷蔵リーチインショーケース / Refrigerated Reach-in Showcase



## 発注/Order No26-2

|       |                    |
|-------|--------------------|
| 外形寸法  | W1200×D650×H1980mm |
| 有効内容積 | 703ℓ               |
| 使用温度  | -1℃~10℃            |
| 電 源   | 単相100V830W         |

## 冷蔵リーチインショーケース / Refrigerated Reach-in Showcase



## 発注/Order No.26-3

|       |                    |
|-------|--------------------|
| 外形寸法  | W1821×D640×H2010mm |
| 有効内容積 | 1071ℓ              |
| 使用温度  | 3℃~10℃             |
| 電 源   | 単相100V840W         |

### コールドテーブル (冷蔵) /Cold Table (Refrigerator)



W1200mm 2ドア/Two doors

#### 発注/Order No.43-1

|       |                    |
|-------|--------------------|
| 外形寸法  | W1200×D600×H830mm  |
| 有効内容積 | 237ℓ、2ドア/Two doors |
| 使用温度  | -6℃~12℃            |
| 電 源   | 単相100V320W         |

### コールドテーブル (冷蔵) /Cold Table (Refrigerator)



W1500mm 2ドア/Three doors

#### 発注/Order No.43-2

|       |                    |
|-------|--------------------|
| 外形寸法  | W1500×D600×H830mm  |
| 有効内容積 | 322ℓ、2ドア/Two doors |
| 使用温度  | -6℃~12℃            |
| 電 源   | 単相100V350W         |

### コールドテーブル (冷蔵) /Cold Table (Refrigerator)



W1800mm 3ドア/Three doors

#### 発注/Order No.43-3

|       |                      |
|-------|----------------------|
| 外形寸法  | W1800×D600×H830mm    |
| 有効内容積 | 406ℓ、3ドア/Three doors |
| 使用温度  | -6℃~12℃              |
| 電 源   | 単相100V400W           |

### プレハブ冷蔵庫 /Prefabricated Refrigerator



※プレハブの電源は両方必要です。  
\*Both power supplies are required.

#### 発注/Order No.63-2

|      |  |
|------|--|
| 外形寸法 | W2012×D1925×H2146mm (坪1.0坪/Space Approx. 3.3㎡) |
| 使用温度 | -5℃~18℃  |
| 電 源  | 単相100V400W、三相200V1.37kW                        |

#### 発注/Order No.63-3

|      |   |
|------|---|
| 外形寸法 | W2912×D1825×H2140mm(坪数1.5坪/Space Approx. 4.95㎡) |
| 使用温度 | -5℃~18℃   |
| 電 源  | 単相100V400W、三相200V1.37kW                         |

#### 発注/Order No.63-4

|      |  |
|------|--|
| 外形寸法 | W3916×D1925×H2140mm(坪数2.0坪/Space Approx. 6.6㎡) |
| 使用温度 | -5℃~18℃  |
| 電 源  | 単相100V400W、三相200V1.91kW                        |

## たて型冷凍冷蔵庫 / Upright Freezer and Refrigerator

W620mm  
2ドア/Two doors

## 発注/Order No.34-1

|       |  |
|-------|--|
| 外形寸法  | W745×D800×H1950mm                                |
| 有効内容積 | 凍/Freezer 306ℓ・蔵/Refrigerator 306ℓ、2ドア/Two doors |
| 使用温度  | 凍/Freezer -20℃・蔵/Refrigerator -6℃~12℃            |
| 電 源   | 単相100V495W                                       |

## たて型冷凍冷蔵庫 / Upright Freezer and Refrigerator

W1210mm  
4ドア/Four doors

## 発注/Order No.34-2

|       |   |
|-------|---|
| 外形寸法  | W1210×D800×H1950mm                                |
| 有効内容積 | 凍/Freezer 234ℓ・蔵/Refrigerator 765ℓ、4ドア/Four doors |
| 使用温度  | 凍/Freezer -20℃・蔵/Refrigerator -6℃~12℃             |
| 電 源   | 単相100V505W  |

## たて型冷凍冷蔵庫 / Upright Freezer and Refrigerator

W1800mm  
6ドア/Six doors

## 発注/Order No.34-3

|       |   |
|-------|---|
| 外形寸法  | W1800×D800×H1950mm                                |
| 有効内容積 | 凍/Freezer 482ℓ・蔵/Refrigerator 1042ℓ、6ドア/Six doors |
| 使用温度  | 凍/Freezer -20℃・蔵/Refrigerator -6℃~12℃             |
| 電 源   | 三相200V0.86kW                                      |

※単相100V672Wタイプもあります。  
\*single-phase 100V672W available

## ソフトクリームフリーザー / Soft Serve Ice Cream Maker



## ●卓上型/Tabletop Type

## 発注/Order No.70-1

|       |                                      |
|-------|--------------------------------------|
| 外形寸法  | W378×D760×H1530mm                    |
| 有効内容積 | ミックスタンク9.6ℓ / Mix Tank Capacity 9.6ℓ |
| 使用温度  | —                                    |
| 電 源   | 三相200V1.9kW                          |

※台付/\*with Stand  
※取扱説明技術指導料が別途必要です。  
\*A technical instruction fee will be charged separately for the soft ice cream maker.

## ソフトクリームフリーザー / Soft Serve Ice Cream Maker



## ●床置型/Stand Type

## 発注/Order No.70-2

|       |                                    |
|-------|------------------------------------|
| 外形寸法  | W508×D780×H1530mm                  |
| 有効内容積 | ミックスタンク6ℓ×2/Mix Tank Capacity 6ℓ×2 |
| 製造能力  | 400個/400 Pieces (100ml盛り付け)        |
| 電 源   | 三相200V3.8kW                        |

※水冷式/\*Water-cooled  
※自動加熱殺菌/\*Automatic heat-sterilizing  
※取扱説明技術指導料が別途必要です。  
\*A technical instruction fee will be charged separately for the soft ice cream maker.

### コールドテーブル (冷凍・冷蔵) /Cold Table (Freezer and Refrigerator)



W1200mm 2ドア/Two doors

#### 発注/Order No.44-1

|       |  |
|-------|--|
| 外形寸法  | W1200×D600×H830mm                                |
| 有効内容積 | 凍/Freezer 104ℓ・蔵/Refrigerator 110ℓ、2ドア/Two doors |
| 使用温度  | 凍/Freezer -20℃・蔵/Refrigerator 3℃~8℃              |
| 電源    | 単相100V350W                                       |

### コールドテーブル (冷凍・冷蔵) /Cold Table (Freezer and Refrigerator)



W1500mm 2ドア/Two doors

#### 発注/Order No.44-2

|       |  |
|-------|--|
| 外形寸法  | W1500×D600×H830mm                                |
| 有効内容積 | 凍/Freezer 146ℓ・蔵/Refrigerator 154ℓ、2ドア/Two doors |
| 使用温度  | 凍/Freezer -20℃・蔵/Refrigerator 3℃~8℃              |
| 電源    | 単相100V380W                                       |

### コールドテーブル (冷凍・冷蔵) /Cold Table (Freezer and Refrigerator)



W1800mm 3ドア/Three doors

#### 発注/Order No.44-3

|       |  |
|-------|--|
| 外形寸法  | W1800×D600×H830mm                                  |
| 有効内容積 | 凍/Freezer 121ℓ・蔵/Refrigerator 264ℓ、3ドア/Three doors |
| 使用温度  | 凍/Freezer -20℃・蔵/Refrigerator 3℃~8℃                |
| 電源    | 単相100V409W   |

### 冷凍平オープンショーケース /Flat Style Open Type Showcase (Freezer and Refrigerator)



#### 発注/Order No.15-5

|       |                                  |
|-------|----------------------------------|
| 外形寸法  | W1500×D900×H845mm                |
| 有効内容積 | 148ℓ                             |
| 使用温度  | -22℃~8℃                          |
| 電源    | 三相200V1.6kW<br>(冷凍・冷蔵切替タイプもあります) |

#### 発注/Order No.15-6

|       |                                  |
|-------|----------------------------------|
| 外形寸法  | W1800×D900×H845mm                |
| 有効内容積 | 177ℓ                             |
| 使用温度  | -22℃~8℃                          |
| 電源    | 三相200V1.9kW<br>(冷凍・冷蔵切替タイプもあります) |

\*No.15-5, No.15-6:

Operate as Freezer or Refrigerated Showcase by Switch



### 冷凍チェストフリーザー /Chest Freezer and Refrigerator



#### 発注/Order No.24-1

|       |                                |
|-------|--------------------------------|
| 外形寸法  | W1111×D662×H980mm              |
| 有効内容積 | 358ℓ                           |
| 使用温度  | -20℃                           |
| 電源    | 単相100V87W<br>(冷凍・冷蔵切替タイプもあります) |

#### 発注/Order No.24-3

|       |                                 |
|-------|---------------------------------|
| 外形寸法  | W1781×D730×H980mm               |
| 有効内容積 | 690ℓ                            |
| 使用温度  | -20℃                            |
| 電源    | 単相100V135W<br>(冷凍・冷蔵切替タイプもあります) |

#### 発注/Order No.24-2

|       |                                 |
|-------|---------------------------------|
| 外形寸法  | W1351×D730×H980mm               |
| 有効内容積 | 500ℓ                            |
| 使用温度  | -20℃                            |
| 電源    | 単相100V128W<br>(冷凍・冷蔵切替タイプもあります) |

\*Freezer-refrigerator switch type available for No.24-1, No.24-2, No.24-3.

シンク (蛇口・ホース付) /Sink (with Faucet and Tube)



●1槽シンク/Single Bowl Sink  
**発注/Order No.65-1**  
 外形寸法|W600×D450×H800(+BA) mm  
**発注/Order No.65-2**  
 外形寸法|W600×D600×H800(+BB) mm  
**発注/Order No.65-3**  
 外形寸法|W900×D450×H800(+BA) mm  
**発注/Order No.65-4**  
 外形寸法|W900×D600×H800(+BB) mm  
 ※給水口径：13mm  
 ※排水口径：50A



●2槽シンク/Double Bowl Sink  
**発注/Order No.66-1**  
 外形寸法|W1200×D600×H800(+BB) mm  
**発注/Order No.66-2**  
 外形寸法|W900×D600×H800(+BB) mm  
 ※給水口径：13mm  
 ※排水口径：50A

簡易型シンク用モーター /Simple Motor For Sink



**発注/Order No.65-6**  
 電 源|单相100V17W  
 ※給水用ポリタンク 10ℓ  
 ※排水用ポリタンク 10ℓ  
 (20ℓもあります)  
 ※シンクは別途です。

L-5 手洗い /L5 Wash Basin



**発注/Order No.80-1**  
 外形寸法|W420×D375×H645(+B) mm  
 ※石鹸タンク/蛇口/排水ホース付  
 \*with Soap Dispenser,  
 Faucet and Drain Tube  
 ※給水口径：13mm  
 ※排水口径：50A

パンラック /Bread Rack



**発注/Order No.57-1**  
 外形寸法|W1200×D450×H1800mm  
**発注/Order No.57-2**  
 外形寸法|W1200×D600×H1800mm  
**発注/Order No.57-5**  
 外形寸法|W1800×D450×H1800mm  
**発注/Order No.57-6**  
 外形寸法|W1800×D600×H1800mm

作業台 /Work Table



**発注/Order No.37-1**  
 外形寸法|W600×D450×H800mm  
**発注/Order No.37-2**  
 外形寸法|W900×D450×H800mm  
**発注/Order No.37-3**  
 外形寸法|W1200×D450×H800mm

**発注/Order No.37-4**  
 外形寸法|W600×D600×H800mm  
**発注/Order No.37-5**  
 外形寸法|W900×D600×H800mm  
**発注/Order No.37-6**  
 外形寸法|W1200×D600×H800mm

**発注/Order No.37-7**  
 外形寸法|W1500×D600×H800mm

**発注/Order No.37-8**  
 外形寸法|W1800×D600×H800mm

**発注/Order No.37-10**  
 外形寸法|W900×D750×H800mm

**発注/Order No.37-11**  
 外形寸法|W1200×D750×H800mm

**発注/Order No.37-12**  
 外形寸法|W1500×D750×H800mm

販売平台 (フェニックスワゴン) /Sales Wagon



**発注/Order No.85-1**  
 外形寸法|W1500×D750×H680mm



**発注/Order No.85-2**  
 外形寸法|W1500×D750×H780mm

### 実演囲い / Demonstrat on Pane



**発注/Order No.67-1**  
外形寸法 W1570×D750×H1880mm

**発注/Order No.67-2**  
外形寸法 W1870×D750×H1880mm

**発注/Order No.67-3**  
外形寸法 W1270×D750×H1880mm

●内側にコールドテーブルをセットした例/Example with Cold Table



※コールドテーブルは別途です。  
\*Cold Table is optional.

### ガステーブル / Gas Cooking Range



**発注/Order No.46-2 (都市ガス)**  
外形寸法 W900×D600×H800mm  
庫内寸法 W590×D365×H370mm  
ガス消費量 30.2kW(26500kcal/h)  
※都市ガス/\*Town Gas  
\*Consumption/30.2kW



**発注/Order No.46-2 (LPガス)**  
外形寸法 W900×D600×H800mm  
庫内寸法 W590×D365×H370mm  
ガス消費量 30.2kW(2.17kg/h)  
※LPガス/\*Liquefied Petroleum Gas  
\*Consumption/30.2kW

**発注/Order No.46-4 (LPガス)**  
外形寸法 W1200×D600×H800mm  
庫内寸法 W415×D590×H427mm  
ガス消費量 36.3kW(2.60kg/h)  
※LPガス/\*Liquefied Petroleum Gas  
\*Consumption/36.3kW

### コンベクションオーブン / Convection Oven



**発注/Order No.73-1**  
外形寸法 W800×D725×H500mm  
庫内寸法 W590×D365×H370mm  
使用温度 50℃~290℃  
電 源 三相200V6.2kW  
※台付 H800mm/\*with Stand H800mm  
【付属品/Attachments】  
※焼き網2枚、ホテルパン2枚/  
\*Two grills, Two hotel pans

### スチームコンベクションオーブン / Steam Convection Oven



**発注/Order No.73-2**  
外形寸法 W790×D750×H710mm  
庫内寸法 W415×D590×H427mm  
使用温度 50℃~300℃  
電 源 三相200V7.5kW  
※台付 H800mm/\*with Stand H800mm  
【付属品/Attachments】  
※焼き網3枚、ホテルパン3枚/  
\*Three grills, Three hotel pans

### ゆで麺器 / Noodle Cooker



●卓上型(テボ4個付)/Tabletop Type  
**発注/Order No.47-1 (電気)**  
外形寸法 W450×D550×H340mm  
電 源 三相200V6kW

●床置型(テボ6個付)/Tabletop Type  
**発注/Order No.47-2 (都市ガス)**  
外形寸法 W600×D600×H800mm  
ガス消費量 16.3kW(14000kcal/h)  
※都市ガス/\*Town Gas

●床置型(テボ6個付)/Stand Type  
**発注/Order No.47-2 (LPガス)**  
外形寸法 W600×D600×H800mm  
ガス消費量 16.3kW(1.17kg/h)  
※LP/\*Liquefied Petroleum Gas

●床置型(テボ6個付)/Stand Type  
**発注/Order No.47-3 (電気)**  
外形寸法 W550×D600×H800mm  
電 源 三相200V9kW(3P-30A)

### パストリーオーブン / Pastry Oven



**発注/Order No.73-3**  
外形寸法 W860×D875×H620mm  
庫内寸法 W700×D475×H370mm  
使用温度 0℃~260℃  
電 源 三相200V9.4kW (3P-30A)  
※台付 H800mm/\*with Stand H800mm  
【付属品/Attachments】  
※焼き網3枚、ホテルパン8枚/  
\*Three grills, Three hotel pans

### 電気蒸し器 / Electric Steamer



●床置型/Stand Type  
**発注/Order No.74-1**  
外形寸法 W570×D570×H700mm  
電 源 三相200V6kW  
※角セイロ3段  
\*Three Square Steamer Baskets

●卓上型/Tabletop Type  
**発注/Order No.74-2**  
外形寸法 W390×D400×H270mm  
電 源 単相100V1500W  
※角セイロ3段  
\*Three Square Steamer Baskets

### 電気フライヤー / Electronic Deep-Fryer



●卓上型/Tabletop Type  
**発注/Order No.62-2**  
外形寸法 W300×D450×H364mm  
容 量 8ℓ  
電 源 三相200V3kW

●卓上型/Tabletop Type  
**発注/Order No.62-3**  
外形寸法 W330×D500×H250mm  
容 量 10ℓ  
電 源 三相200V4.5kW  
※ご使用後の廃油の処理は、  
必ずお客様にてお願いいたします。  
\*Waste oil should be disposed of  
properly by the user.

電気フライヤー / Electronic Deep-Fryer



●卓上型/ **Tabletop Type**

発注/Order No.62-1

外形寸法 W250×D456×H327mm

容量 8ℓ

電源 単相100V1400W

※ご使用後の廃油の処理は、必ずお客様にてお願いいたします。

\*Waste oil should be disposed of properly by the user.

電気フライヤー / Electronic Deep-Fryer



●床置型/ **Stand Type**

発注/Order No.71-1

外形寸法 W450×D600×H800mm

容量 18ℓ

電源 三相200V6kW

※ご使用後の廃油の処理は、必ずお客様にてお願いいたします。

\*Waste oil should be disposed of properly by the user.

※キャスター付 H100mm/\*with Caster H100mm

電気グリドル / Electronic Griddle



発注/Order No.48-2

外形寸法 W600×D600×H300mm

電源 三相200V6kW

発注/Order No.48-3

外形寸法 W450×D450×H350mm

電源 三相200V3kW



発注/Order No.48-4

外形寸法 W900×D600×H300mm

電源 三相200V9kW

※台付 H500mm/\*with Stand H500mm

電子レンジ / Microwave Range



●家庭用/ **Home Use**

発注/Order No.41-1

外形寸法 W444×D329×H235mm

電源 単相100V1320W

※家庭用のため、長時間のご使用はご遠慮ください。

\*For home use.

Do not use for hours at a time.



●業務用/ **Commercial Use**

発注/Order No.42-1

外形寸法 W444×D530×H335mm

電源 単相200V3kW

家庭用冷蔵庫 / Refrigerator & Freezer



●家庭用/ **Home Use**

発注/Order No.54-1

外形寸法 W545×D564×H1300mm

有効内容積 170ℓ

電源 単相100V280W

ウォータークーラー / Water Cooler



発注/Order No.59-1

外形寸法 W250×D535×H537mm

容量 12ℓ

電源 単相100V600W

電気炊飯器 / Electronic Rice Cooker



発注/Order No.50-1 (1.8升用)

外形寸法 W280×D385×H251mm

炊飯能力 1.8ℓ /Makes 1.8ℓ cooked rice

電源 単相100V850W



発注/Order No.50-2 (2升用)

外形寸法 W470×D385×H400mm

炊飯能力 3.6ℓ /Makes 3.6ℓ cooked rice

電源 単相100V1310W

### 電気炊飯器 / Electronic Rice Cooker



**発注/Order No.50-3 (3升用)**  
 外形寸法 W510×D430×H390mm  
 炊飯能力 5.4ℓ / Makes 5.4ℓ cooked rice  
 電 源 三相200V4.57kW  
 ※LPガス3升用もご用意できます。  
 \*A cooker running on LP gas to cook 5.4 liter rice is available.

### 電気ポット / Electronic Hot Water Pot



**発注/Order No.53-1**  
 外形寸法 W219×D284×H312mm  
 容 量 単相100V900W  
 電 源 3ℓ  
 ※家庭用のため、長時間のご使用は  
 ご遠慮ください。  
 \*For home use.  
 Do not use for hours at a time.

### 保温ジャー / Rice Warmer



**発注/Order 50-5 (4升用)**  
 外形寸法 W460×D380×H390mm  
 保温容量 8ℓ  
 電 源 単相100V77W

### スープジャー / Soup Warmer



**発注/Order 50-4 (4.5ℓ)**  
 外形寸法 W315×D260×H350mm  
 容 量 4.5ℓ  
 電 源 単相100V140W

**発注/Order 50-4 (16ℓ)**  
 外形寸法 W460×D395×H405mm  
 容 量 16ℓ  
 電 源 単相100V280W

### ジュースディスペンサー / Juice Dispenser



**発注/Order No.61-1 (1タンク)**  
 外形寸法 W205×D440×H580mm  
 容 量 10ℓ×1  
 使用温度 3℃～7℃  
 電 源 単相100V210W

**発注/Order No.61-2 (2タンク)**  
 外形寸法 W252×D440×H580mm  
 容 量 10ℓ×2  
 使用温度 3℃～7℃  
 電 源 単相100V280W

※これは61-2です。

### ジュースディスペンサー (攪拌タイプ) / Juice Dispenser (Stirring)



**発注/Order No.61-3**  
 外形寸法 W323×D435×H600mm  
 容 量 18ℓ  
 使用温度 3℃～7℃  
 電 源 単相100V280W

### 製氷機 / Ice Machine



**発注/Order No.8-2**  
 外形寸法 W500×D450×H800mm  
 製氷能力 35kg(キューブアイス)  
 電 源 100V265W

### アイスサイザー&クラッシャー / Ice Slicer & Crusher



**発注/Order No.61-6**  
 外形寸法 W306×D421×H429mm  
 スライス能力 1.4/1.7 (kg/min)  
 クラッシュ能力 8.5/10.0 (kg/min)  
 電 源 単相100V320W

### フロズンマシン / Frozen Machine



**発注/Order No.70-3**  
 外形寸法 W360×D480×H710mm  
 容 量 10ℓ×2  
 電 源 単相100V1.1kW

### ジュースミキサー / Juice Mixer



**発注/Order No.61-5**  
 外形寸法 W188×D262×H512mm  
 容 量 1.8ℓ  
 電 源 単相100V295W

ケンミックス /Ken Mix



発注/Order No.90-1  
外形寸法 W274×D410×H344mm  
容量 6.7ℓ  
電 源 単相100V500W

ホットプレート /Hot Plate



発注/Order No.39-1  
外形寸法 W441×D453×H168mm  
電 源 単相100V1300W  
※家庭用のため、長時間のご使用は  
ご遠慮ください。  
\*For home use.  
Do not use for hours at a time.

電気鍋 /Electronic Cooking Pot



発注/Order No.40-1  
外形寸法 W375×D345×H200mm  
電 源 単相100V1300W  
※家庭用のため、長時間のご使用は  
ご遠慮ください。  
\*For home use.  
Do not use for hours at a time.

ガスバーナー /Gas Burner



発注/Order No.52-2 (都市ガス)  
外形寸法 315φmm  
ガス消費量 12.2kW(10500kcal/h)  
※都市ガス/\*Town Gas  
\*Consumption/12.2kW  
発注/Order No.52-3 (LPガス)  
外形寸法 315φmm  
ガス消費量 12.2kW(0.88kg/h)  
※LPガス/\*Liquefied Petroleum Gas  
\*Consumption/12.2kW

電気湯沸器 /Electric Geyser



●貯湯式  
Storage Water Heater Type  
発注/Order No.76-1  
外形寸法 W364×D274×H660mm  
使用温度 50℃~90℃  
貯湯量 20ℓ  
電 源 単相200V1.5kW  
※自動給水式  
\*Automatic Water Supply System

チョコレートファウンテン /Chocolate fountain



発注/Order No.82-0  
外形寸法 直径406φ×H889mm  
電 源 単相100V1500W  
※材料はおお客様のご用意になります。  
\*The ingredient (chocolate)  
is not included.

電気ホットワゴン /Electronic Hot Wagon



発注/Order No.48-8  
外形寸法 W800×D885×H1750mm  
庫内寸法 W462×D753×H1240mm  
使用温度 65℃~90℃  
電 源 単相100V1360W  
【付属品/Attachments】  
※バット10枚/ten Vats

電気スチーマー /Electric Steamer



発注/Order No.72-1  
外形寸法 W386×D430×H687mm  
内容積 42ℓ (36個 /36 Pieces)  
使用温度 10℃~30℃  
電 源 単相100V970W

ホットショーケース /Hot Showcase



発注/Order No.36-1  
外形寸法 W600×D300×H460mm  
使用温度 30℃~90℃  
電 源 単相100V430W

缶ウォーマー /Warming Showcase



発注/Order No.2-1  
外形寸法 W289×D464×H651mm  
有効内容積 350ml缶×45本  
350ml Can x 45  
使用温度 55℃  
電 源 単相100V450W

### 電気焼物器 (串焼型) / Electronic Guriller



**発注/Order No.84-1**  
外形寸法 W610×D410×H390mm  
温度調節 3区分/各々 3段切替  
電 源 三相200V4.5kW

**発注/Order No.84-2**  
外形寸法 W760×D410×H390mm  
温度調節 3区分/各々 3段切替  
電 源 三相200V6kW  
※台付 H560mm/\*with Stand H560mm

### ガス餃子焼器 / Gas Meat Dumpling Cooker



**発注/Order No.48-10 (都市ガス)**  
外形寸法 W660×D600×H270mm  
ガス消費量 11.6kW(1000kcal/h)  
※都市ガス/\*Town Gas  
\*Consumption/11.6kW

**発注/Order No.48-10 (LPガス)**  
外形寸法 W660×D600×H270mm  
ガス消費量 11.6kW(0.83kg/h)  
※LPガス/\*Liquefied Petroleum Gas  
\*Consumption/11.6kW

### 電気コンロ / Electric Cooking Range

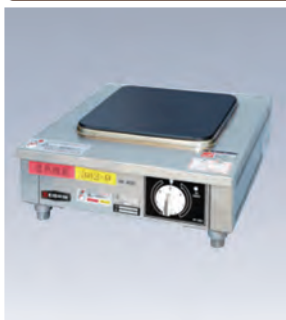

**発注/Order No.38-1**  
外形寸法 W370×D300×H120mm  
電 源 単相100V1000W

**発注/Order No.38-2**  
外形寸法 W450×D500×H170mm  
電 源 三相200V4kW

**発注/Order No.38-4**  
外形寸法 W500×D570×H250mm  
温度調整 2.6/4.1/6.0kWカム4段  
電 源 三相200V6kW

### 電磁調理器 / Electromagnetic Induction Cooker



●家庭用/Home Use  
**発注/Order No.68-1**  
外形寸法 W330×D336×H59mm  
電 源 単相100V1300W  
※電磁調理器で使用できる容器材質  
(鉄、鉄ホーロー、ステンレス)  
\*Cooking vessel materials  
usable on IH cookers  
(Iron, stainless steel,  
porcelain enamel-coated cast iron)  
※家庭用のため、長時間のご使用は  
ご遠慮ください。  
\*For home use.  
Do not use for hours at a time.

### 電磁調理器 / Electromagnetic Induction Cooker



●業務用/Commercial Use  
**発注/Order No.69-1**  
外形寸法 W360×D430×H200mm  
電 源 単相200V2.05kW  
※電磁調理器で使用できる容器材質  
(鉄、鉄ホーロー、ステンレス)  
\*Cooking vessel materials  
usable on IH cookers  
(Iron, stainless steel,  
porcelain enamel-coated cast iron)



●業務用/Commercial Use  
**発注/Order No.69-3**  
外形寸法 W450×D600×H170mm  
電 源 三相200V5.0kW  
※三相200V3.3kWもご用意できます。  
\*3.3kw units are available.  
※電磁調理器で使用できる容器材質  
(鉄、鉄ホーロー、ステンレス)  
\*Cooking vessel materials  
usable on IH cookers  
(Iron, stainless steel,  
porcelain enamel-coated cast iron)

### 電気フードウォーマー / Electronic Food Warmer



**発注/Order No.58-1**  
外形寸法 W550×D355×H300mm  
容 量 18ℓ  
使用温度 30℃~95℃  
電 源 単相100V1200W  
※中ポット  
・2口タイプ (9.6ℓ)  
・3口タイプ (6ℓ)  
・4口タイプ (4.5ℓ)  
・6口タイプ (2.2ℓ)



**発注/Order No.58-1**  
外形寸法 W550×D355×H300mm  
容 量 20ℓ、中ポット1口/1 Pot  
使用温度 30℃~95℃  
電 源 単相100V1200W  
※中ポット2口ご用意できます。  
\*Two pots included.

### 電気おでん鍋 / Oden Hot Pot



**発注/Order No.58-2**  
外形寸法 W370×D470×H279mm  
温度調節 10ℓ (6分割タイプ)  
電 源 単相100V750W

### 電気たこ焼器 / Electronic Tako-yak Cooker



**発注/Order No.82-2**  
外形寸法 W420×D450×H250mm  
焼 間 28×2(2連式)  
電 源 単相200V4kW

外形寸法 W600×D445×H250mm  
焼 間 28×3(3連式)  
電 源 三相200V6kW

トースター /Toaster



発注/Order No.51-1

外形寸法 W383×D247×H237mm  
電 源 単相100V980W

※家庭用のため、長時間のご使用は  
ご遠慮ください。

\*For home use.  
Do not use for hours at a time.

寸胴鍋 /Cylindrical Cooking Pot



発注/Order No.87-1

外形寸法 300φ×H300mm

※電磁調理器で使える寸胴鍋です。

\*Cooking vessel materials  
usable on IH cookers

電子ハカリ /Electronic Platform scale



発注/Order No.83-1

外形寸法 W315×D320×H110mm

表 示 表示1g単位

電 源 単相100V5W

スポットエアコン /Spot Air Conditioner



発注/Order No.86-1

外形寸法 W430×D390×H1050mm

運転可能  
範囲温度 25℃~45℃

使用温度 3℃~7℃

電 源 単相100V880W



対象展示会:

FS東京

FS中部

FS九州

FS関西

AGTS農業展(愛知)

九州イノベ

| 品番   | 項目                          | 料金(税別)  |
|------|-----------------------------|---------|
| 7-1  | 冷凍クローズドストッカー W900           | 45,000  |
| 7-2  | 冷凍クローズドストッカー W1200          | 45,000  |
| 7-4  | 冷凍クローズドストッカー W1500          | 45,000  |
| 7-5  | 冷凍クローズドストッカー W1800          | 45,000  |
| 7-6  | 冷凍クローズドストッカー W754           | 45,000  |
| 7-7  | 冷凍クローズドストッカー W1054          | 45,000  |
| 7-8  | 冷凍クローズドストッカー W1000<br>曲面ガラス | 45,000  |
| 22-1 | 小型冷凍ストッカー W511              | 37,500  |
| 22-2 | 小型冷凍ストッカー W686              | 40,500  |
| 22-3 | 小型冷凍ストッカー W756              | 45,000  |
| 24-1 | 冷凍チェストフリーザー W1111           | 50,500  |
| 24-2 | 冷凍チェストフリーザー W1351           | 59,500  |
| 24-3 | 冷凍チェストフリーザー W1781           | 65,000  |
| 15-1 | 冷凍平ケース W1800(100V)          | 54,000  |
| 15-2 | 冷凍平ケース W1500(100V)          | 50,500  |
| 15-3 | 冷凍平ケース W1200(100V)          | 50,500  |
| 15-4 | 冷凍平ケース W1500                | 50,500  |
| 15-7 | 冷凍平ケース W1800                | 54,000  |
| 15-8 | 冷凍平ケース W1800                | 54,000  |
| 15-9 | 冷凍平ケース W1500                | 50,500  |
| 16-1 | 冷凍ディッピングケース W712            | 60,500  |
| 16-2 | 冷凍ディッピングケース W1065           | 60,500  |
| 16-3 | 冷凍ディッピングケース W1824           | 106,500 |
| 16-4 | 冷凍ディッピングケース W1295           | 86,000  |
| 16-4 | ディッピング用 パット(1/4サイズ)1個       | 900     |
| 30-1 | 冷凍スポットケース W910              | 50,500  |
| 30-2 | 冷凍スポットケース W1157             | 53,000  |
| 15-5 | 冷凍平ケース W1500(冷凍冷蔵切替)        | 50,500  |
| 15-6 | 冷凍平ケース W1800(冷凍冷蔵切替)        | 54,000  |
| 31-1 | 冷凍リーチインケース W610 100V        | 67,000  |
| 31-3 | 冷凍リーチインケース W1200 100V       | 80,500  |
| 32-1 | 冷凍デュアルケース W1200             | 71,500  |
| 32-2 | 冷凍デュアルケース W1350             | 78,000  |
| 32-3 | 冷凍デュアルケース W1500             | 83,500  |
| 35-1 | たて型冷凍庫 W620                 | 65,000  |
| 35-2 | たて型冷凍庫 W1200                | 73,500  |
| 35-3 | たて型冷凍庫 W1800                | 95,500  |
| 35-4 | 急速連結庫 W745                  | 95,500  |
| 45-1 | コールドテーブル(冷凍) W1200          | 54,000  |
| 45-2 | コールドテーブル(冷凍) W1500          | 67,000  |
| 45-3 | コールドテーブル(冷凍) W1800          | 71,500  |
| 64-2 | プレハブ冷凍庫 1.0坪                | 306,000 |
| 64-3 | プレハブ冷凍庫 1.5坪                | 354,000 |
| 64-4 | プレハブ冷凍庫 2.0坪                | 423,000 |
| 1-3  | 冷蔵コンバットケース(ひな段)W900         | 47,500  |
| 1-4  | 冷蔵コンバットケース(ひな段)W900         | 47,500  |
| 1-4  | 連結費                         | 14,500  |
| 4-1  | 冷蔵対面ケース 角 W1200             | 71,500  |
| 4-2R | 冷蔵対面ケース R W890              | 71,500  |
| 5-3  | 冷蔵対面ケース R W1490             | 78,000  |
| 4-1R | 冷蔵対面ケース R W1190             | 71,500  |
| 5-1R | 冷蔵対面ケース R W1490             | 78,000  |
| 5-2R | 冷蔵対面ケース R W1790             | 83,500  |
| 5-1角 | 冷蔵対面ケース 角 W1500             | 78,000  |
| 5-2角 | 冷蔵対面ケース 角 W1800             | 83,500  |
| 14-6 | オリジナルデリカケース W1800           | 83,500  |

| 品番     | 項目                       | 料金(税別) |
|--------|--------------------------|--------|
| 12-1   | 冷蔵平ケース W1500             | 48,500 |
| 12-1DX | 冷蔵平ケース W1500             | 48,500 |
| 12-2   | 冷蔵平ケース W1800             | 50,500 |
| 12-2DX | 冷蔵平ケース W1800             | 50,500 |
| 12-3   | 冷蔵平ケース W1200             | 48,500 |
| 12-3DX | 冷蔵平ケース W1200             | 48,500 |
| 14-3   | 冷蔵平ケース W1800             | 50,500 |
| 14-4   | 冷蔵平ケース W1500             | 48,500 |
| 14-7   | 冷蔵平ケース W1200             | 48,500 |
| 21-1   | 冷蔵アラウンドケース W1500         | 51,500 |
| 21-2   | 冷蔵アラウンドケース W1800         | 59,500 |
| 21-3   | 冷蔵アラウンドケース W1200         | 48,500 |
| 77-1   | ギャザーラック 6尺平ケース用          | 26,500 |
| 11-1   | 冷蔵コンバットケース(平) W900       | 45,000 |
| 19-2   | 冷蔵アラウンドケース W1800         | 59,500 |
| 20-1   | 冷蔵3段ケース W1500 H1250      | 71,500 |
| 20-1EN | 冷蔵3段ケース W1500 H1485      | 71,500 |
| 20-2   | 冷蔵3段ケース W1910 H1250      | 83,500 |
| 20-2EN | 冷蔵3段ケース W1910 H1480      | 83,500 |
| 27-1   | 冷蔵多段ケース W750X D550       | 59,500 |
| 27-1   | 冷蔵多段ケース W750X D600       | 59,500 |
| 27-2   | 冷蔵多段ケース W600<br>HOT&COLD | 59,500 |
| 27-4   | 冷蔵多段ケース W890             | 65,000 |
| 27-5   | 冷蔵多段ケース W900X D480       | 65,000 |
| 27-5   | 冷蔵多段ケース W900X D600       | 65,000 |
| 27-6H  | 冷蔵多段ケース W900 12~22℃      | 65,000 |
| 27-7   | 冷蔵多段ケース W1910            | 89,000 |
| 3-2    | 冷蔵スライドケース W900           | 50,500 |
| 3-3    | 冷蔵スライドケース W1016          | 50,500 |
| 9-1    | 冷蔵卓上ケース W470             | 45,000 |
| 28-3   | 冷蔵多段ケース W890             | 65,000 |
| 28-4   | 冷蔵多段ケース W1190            | 78,000 |
| 29-1   | 冷蔵多段ケース W1310            | 78,000 |
| 29-2   | 冷蔵多段ケース W1910            | 89,000 |
| 17-1   | 冷蔵四面ケース W432             | 45,000 |
| 17-2   | 冷蔵四面ケース W510             | 45,000 |
| 18-3   | 冷水ケース W1220              | 50,500 |
| 79-1   | 冷蔵卓上オープンケース W490         | 23,000 |
| 10-1   | 冷蔵スポットケース W910           | 50,500 |
| 10-2   | 冷蔵スポットケース W1152          | 51,500 |
| 33-1   | たて型冷蔵庫 W620              | 59,500 |
| 56-1   | 寿司ネタケース W1200            | 59,500 |
| 56-2   | 寿司ネタケース W1500            | 65,000 |
| 56-3   | 寿司ネタケース W1800            | 71,500 |
| 26-1   | 冷蔵リーチインケース W600          | 62,500 |
| 26-2   | 冷蔵リーチインケース W1214         | 67,000 |
| 26-3   | 冷蔵リーチインケース W1821         | 86,000 |
| 33-2   | たて型冷蔵庫 W1210             | 65,000 |
| 33-3   | たて型冷蔵庫 W1800             | 89,000 |
| 43-1   | コールドテーブル(冷蔵) W1200       | 50,500 |
| 43-2   | コールドテーブル(冷蔵) W1500       | 59,500 |
| 43-3   | コールドテーブル(冷蔵) W1800       | 65,000 |

対象展示会:

FS東京

FS中部

FS九州

FS関西

AGTS農業展(愛知)

九州イノベ

| 品番    | 項目                         | 料金(税別)  |
|-------|----------------------------|---------|
| 63-2  | プレハブ冷蔵庫 1.0坪               | 247,500 |
| 63-3  | プレハブ冷蔵庫 1.5坪               | 306,000 |
| 63-4  | プレハブ冷蔵庫 2.0坪               | 364,000 |
| 34-1  | たて型冷凍冷蔵庫(凍1/蔵1) W745       | 62,500  |
| 34-2  | たて型冷凍冷蔵庫(凍1/蔵3) W1210      | 68,000  |
| 34-3  | たて型冷凍冷蔵庫(凍2/蔵4) W1800      | 92,500  |
| 70-1  | ソフトクリームフリーザー(卓上型) 200V     | 101,000 |
| 70-1  | オペレーション代                   | 36,500  |
| 70-2  | ソフトクリームフリーザー(床置型) 200V     | 145,000 |
| 70-2  | オペレーション代                   | 36,500  |
| 44-1  | コールドテーブル(冷凍・冷蔵) W1200      | 53,000  |
| 44-2  | コールドテーブル(冷凍・冷蔵) W1500      | 61,500  |
| 44-3  | コールドテーブル(冷凍・冷蔵) W1800      | 67,000  |
| 37-1  | 作業台 W600XD450              | 20,000  |
| 37-2  | 作業台 W900XD450              | 21,000  |
| 37-3  | 作業台 W1200XD450             | 22,000  |
| 37-4  | 作業台 W600XD600              | 20,000  |
| 37-5  | 作業台 W900XD600              | 21,000  |
| 37-6  | 作業台 W1200XD600             | 22,000  |
| 37-7  | 作業台 W1500XD600             | 23,000  |
| 37-8  | 作業台 W1800XD600             | 24,000  |
| 37-10 | 作業台 W900XD750              | 21,000  |
| 37-11 | 作業台 W1200XD750             | 22,000  |
| 37-12 | 作業台 W1500XD750             | 23,000  |
| 57-2  | パンラック W1200XD600           | 26,500  |
| 57-5  | パンラック W1800XD450           | 36,500  |
| 57-6  | パンラック W1800XD600           | 36,500  |
| 65-1  | 1槽シンク W600XD450            | 25,500  |
| 65-2  | 1槽シンク W600XD600            | 25,500  |
| 65-3  | 1槽シンク W900XD450            | 26,500  |
| 65-4  | 1槽シンク W900XD600            | 26,500  |
| 66-1  | 2槽シンク W1200XD600           | 31,000  |
| 66-2  | 2槽シンク W900XD600            | 31,000  |
| 65-6  | 簡易シンク用モーター(タンク2個付)         | 7,200   |
| 80-1  | L5手洗い W420XD375            | 20,000  |
| 85-1  | 販売平台 W1500XD750XH680       | 14,500  |
| 85-2  | 販売平台 W1500XD750XH780       | 14,500  |
| 46-1  | ガステーブル(都市ガス) W900          | 59,500  |
| 46-2  | ガステーブル(LPガス) W900          | 59,500  |
| 46-3  | ガステーブル(都市ガス) W1200         | 65,000  |
| 46-4  | ガステーブル(LPガス) W1200         | 65,000  |
| 47-1  | 電気ゆで麺器(卓上型)200V 6.0kw      | 51,500  |
| 47-2  | ガスゆで麺器(床置型)都市ガス            | 51,500  |
| 47-2  | ガスゆで麺器(床置型)LPガス            | 51,500  |
| 47-3  | 電気ゆで麺器(床置型)200V 9.0kw      | 51,500  |
| 62-2  | 電気フライヤー(卓上型)200V 3.0kw     | 45,000  |
| 62-3  | 電気フライヤー(卓上型)200V 4.5kw     | 45,000  |
| 67-1  | 実演囲い W1570XD750            | 45,000  |
| 67-2  | 実演囲い W1870XD750            | 47,500  |
| 67-3  | 実演囲い W1270XD750            | 45,000  |
| 73-1  | コンバクションオープン 200V 6.3kw     | 83,500  |
| 73-2  | スチームコンバクションオープン 200V 7.5kw | 95,500  |
| 73-3  | ペストリーオープン 200V 9.4kw       | 127,500 |
| 74-1  | 電気蒸し器(床置) 200V 6.0kw       | 45,000  |
| 74-2  | 電気蒸し器(卓上) 100V 1500W       | 31,000  |

| 品番    | 項目                             | 料金(税別)  |
|-------|--------------------------------|---------|
| 41-1  | 電子レンジ(家庭用) 100V 1320W          | 10,500  |
| 42-1  | 電子レンジ(業務用) 単相200V 3.0kw        | 45,000  |
| 48-2  | 電気グリドル W600 200V 6.0kw         | 65,000  |
| 48-3  | 電気グリドル W450 200V 3.0kw         | 59,500  |
| 48-4  | 電気グリドル W900 200V 9.0kw         | 65,000  |
| 50-1  | 電気炊飯ジャー 1升用 100V 850W          | 9,500   |
| 50-2  | 電気炊飯ジャー 2升用 100V 1400W         | 31,000  |
| 54-1  | 家庭用冷蔵庫 100V                    | 31,000  |
| 59-1  | ウォータークーラー 12ℓ 100V 600W        | 45,000  |
| 62-1  | 電気フライヤー(卓上型) 100V 1400W        | 45,000  |
| 71-1  | 電気フライヤー(床置型) 200V 6kw          | 65,000  |
| 8-2   | 製氷機 35kg (SIM-S3500)           | 44,000  |
| 50-3  | 電気炊飯ジャー 3升用 200V 4.57kw        | 37,500  |
| 50-4  | スープジャー(4.5ℓ・TH-CU045)          | 17,500  |
| 50-4  | スープジャー(16ℓ・TH-CU160)           | 20,000  |
| 50-5  | 保温ジャー 4升用 100V 77kw            | 20,000  |
| 53-1  | 電気ポット(家庭用) 100V 900W           | 8,500   |
| 61-1  | ジュースディスペンサー 10ℓ 100V           | 37,500  |
| 61-2  | ジュースディスペンサー 10ℓX2 100V         | 45,000  |
| 61-3  | ジュースディスペンサー (GT-5DN・18ℓ・攪拌タイプ) | 45,000  |
| 61-5  | ジュースミキサー(MX-152SP)             | 14,500  |
| 61-6  | アイススライサー&クラッシャー                | 31,000  |
| 70-3  | フローズマシーン (100V・1000W・37kg)     | 71,500  |
| 2-1   | 缶ウォーマー W289                    | 45,000  |
| 36-1  | ホットケース W600                    | 37,500  |
| 39-1  | ホットプレート(家庭用) 100V 1300W        | 9,500   |
| 40-1  | 電気鍋(家庭用) 100V 1300W            | 9,500   |
| 48-8  | 電気ホットワゴン 100V 1360W            | 100,000 |
| 52-2  | ガスバーナー(都市ガス) 315Φ              | 23,000  |
| 52-3  | ガスバーナー(LPガス) 315Φ              | 23,000  |
| 72-1  | 電気スチーマー W386                   | 23,000  |
| 76-1  | 電気湯沸器 単相200V 1.5kw             | 23,000  |
| 82-0  | チョコレートファウンテン 100V 1500W        | 89,000  |
| 90-1  | ケンミックス 100V 500W 6.7ℓ          | 23,000  |
| 38-1  | 電気コンロ(NE-100) 100V 1000W       | 38,500  |
| 38-2  | 電気コンロ(NK-4000) 200V 4.0kw      | 40,500  |
| 38-4  | 電気コンロ(NK-6000) 200V 6.0kw      | 46,000  |
| 48-10 | ガス餃子焼器(都市ガス)                   | 43,000  |
| 48-10 | ガス餃子焼器(LPガス)                   | 43,000  |
| 58-1  | 電気フードウォーマー 各ポット付               | 45,000  |
| 58-2  | 電気おでん鍋 100V 750W               | 20,000  |
| 68-1  | 電磁調理器(家庭用) 100V 1300W          | 21,000  |
| 69-1  | 電磁調理器 単相200V 2.05kw            | 37,500  |
| 69-2  | 電磁調理器 200V 3.3kw               | 42,000  |
| 69-3  | 電磁調理器 200V 5.05kw              | 65,000  |
| 82-2  | 電気たこ焼器 200V 4.0kw              | 37,500  |
| 82-2  | 電気たこ焼器 200V 6.0kw              | 44,000  |
| 84-1  | 電気焼物器(串焼型) 200V 4.5kw          | 65,000  |
| 84-2  | 電気焼物器(串焼型) 200V 6.0kw          | 71,500  |
| 51-1  | トースター(家庭用) 100V 980W           | 8,500   |
| 83-1  | 電子ハカリ 100V                     | 20,000  |
| 86-1  | スポットエアコン 100V 880W             | 20,000  |
| 87-1  | 寸胴 Φ300                        | 14,500  |

## 共有水道 利用料金

対象展示会:

FS東京

FS中部

FS九州

FS関西

農業愛知

|        |
|--------|
| 料金(税別) |
| 46,000 |

## 共有水道 利用料金

対象展示会:

FS沖縄

|        |
|--------|
| 料金(税別) |
| 22,000 |

## 共有冷凍・冷蔵庫 利用料金

対象展示会:

FS東京

FS中部

FS九州

FS関西

| 項目     | 料金(税別) |
|--------|--------|
| 共有 冷凍庫 | 22,000 |
| 共有 冷蔵庫 | 21,000 |



1ドア単位での利用

## 共有冷凍・冷蔵庫利用料金

対象展示会:

FS沖縄

| 項目     | 料金(税別) |
|--------|--------|
| 共有 冷凍庫 | 28,000 |
| 共有 冷蔵庫 | 28,000 |

冷凍は「冷凍ストッカー」、冷蔵は「冷蔵オープンケース」を1台につき、2社ずつ利用します。

冷凍ストッカー



※CPパネルで仕切りをつける

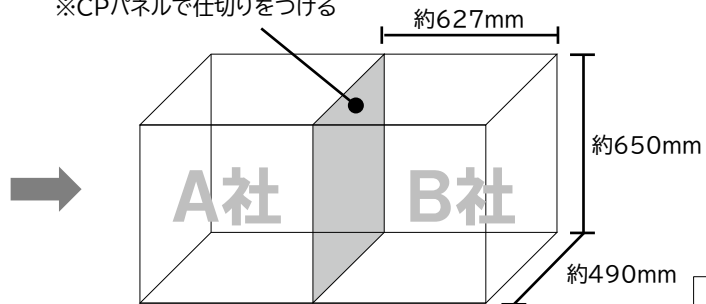

冷蔵オープンケース



※CPパネルで仕切りとフタをつける

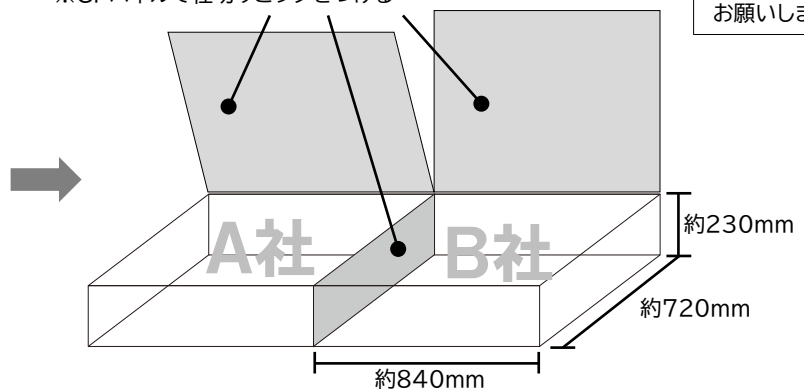

【注意】  
荷物は左図の  
寸法内に収まるよう  
お願いします

|   |   |  |  |  |
|---|---|--|--|--|
| <p><b>Item No. S-1</b> 展示台 A:H750<br/>引戸付き B:H1000<br/><b>21,700(税別)</b></p>  | <p><b>Item No. S-2</b> 展示台 A:H750<br/>引戸付き B:H1000<br/><b>20,500(税別)</b></p>  | <p><b>Item No. S-3</b> 展示台 A:H750<br/>引戸付き B:H1000<br/><b>19,300(税別)</b></p>                             | <p><b>Item No. S-4</b> 展示台(ヒナ段)<br/>引戸付き<br/><b>26,400(税別)</b></p>   | <p><b>Item No. S-5</b> 展示台 A:H750<br/>(L型) B:H1000<br/><b>23,000(税別)</b></p>   |
| <p><b>Item No. S-6</b> 展示台 A:H750<br/>B:H1000<br/><b>10,800(税別)</b></p>   | <p><b>Item No. S-7</b> 展示台(ヒナ段)<br/><b>14,000(税別)</b></p>   | <p><b>Item No. S-8</b> 展示台<br/>(ヨーカン型)<br/><b>10,800(税別)</b></p>   | <p><b>Item No. S-9</b> 展示台 A:H750<br/>(R型) B:H1000<br/><b>20,500(税別)</b></p>   | <p><b>Item No. S-10</b> 展示台 A:H750<br/>(R型) B:H1000<br/><b>14,000(税別)</b></p>  |
| <p><b>Item No. S-11</b> 平棚1m(1枚)<br/><b>4,500(税別)</b></p>   | <p><b>Item No. S-12</b> ガラス棚1m(1枚)<br/><b>5,700(税別)</b></p>   | <p><b>Item No. S-13</b> 傾斜棚(1枚)<br/><b>6,400(税別)</b></p>   | <p><b>Item No. S-14</b> メッシュパネル(白)<br/><b>7,200(税別)</b></p>  | <p><b>Item No. S-15</b> メッシュ用フック<br/><b>330(税別)</b></p>  |
| <p><b>Item No. S-16</b> 社名板<br/>(黒ゴシック文字)<br/><b>10,800(税別)</b></p> <p>・通常ブース用</p> <p>※白板(スチレンボード)</p>                                    | <p><b>Item No. S-17</b> 社名板<br/>(黒ゴシック文字)<br/><b>8,000(税別)</b></p> <p>・トライアルブース用<br/>・団体トライアルブース用</p> <p>※白板(スチレンボード)</p>                                     | <p><b>Item No. S-18</b> 社名板への<br/>ロゴ指定<br/><b>9,800(税別)</b></p> <p>※レンタル装飾社名板、もしくはS-16・S-17社名板へのロゴ指定</p> | <p><b>Item No. S-19</b> パンチカーペット<br/>・通常ブース用<br/><b>27,000(税別)</b></p> <p>1小間(9㎡)<br/>色<br/>黒・グレー<br/>青・赤・緑</p> <p>料金は小間数に比例します。</p> | <p><b>Item No. S-20</b> パンチカーペット<br/>・トライアルブース用<br/>・団体トライアルブース用<br/><b>8,000(税別)</b></p> <p>1小間(2.25㎡)<br/>色<br/>黒・グレー<br/>青・赤・緑</p> <p>料金は小間数に比例します。</p> |
| <p><b>Item No. S-21</b> 壁面パネル<br/>(カラーへの色替え)<br/><b>12,000(税別)</b></p> <p>・通常ブース用<br/>1パネル(1㎡)</p> <p>色<br/>黒・青・赤<br/>緑・黄<br/>ネイビー</p>    | <p><b>Item No. S-22</b> 壁面パネル<br/>(カラーへの色替え)<br/><b>18,000(税別)</b></p> <p>・トライアルブース用<br/>・団体トライアルブース用<br/>背面パネル(1.5㎡)</p> <p>色<br/>黒・青・赤<br/>緑・黄<br/>ネイビー</p> | <p><b>Item No. S-23</b> 追加壁面(白)<br/><b>10,000(税別)</b></p> <p>※ベニヤ面の寸法:<br/>W950×H2580</p>                | <p><b>Item No. S-24</b> 追加壁面(カラー)<br/><b>22,000(税別)</b></p> <p>色<br/>黒・青・赤<br/>緑・黄<br/>ネイビー</p> <p>※ベニヤ面の寸法:<br/>W950×H2580</p>      | <p><b>Item No. S-25</b> パラペット(白)<br/><b>16,500(税別)</b></p>   |
| <p><b>Item No. S-26</b> パラペット<br/>(カラーへの色替え)<br/><b>5,000(税別)</b></p> <p>色<br/>黒・青・赤<br/>緑・黄<br/>ネイビー</p> <p>1枚 / 片面<br/>(W3000×H300)</p> | <p><b>Item No. S-27</b> ドア(鍵付)<br/><b>20,500(税別)</b></p> <p>(鍵付)</p>  | <p><b>Item No. S-28</b> アコーディオンドア<br/>(鍵付)<br/><b>18,000(税別)</b></p> <p>(鍵付)</p>                         |  |  |

# 団体名大型サイン／フジヤ、日東建装社

対象展示会:

FS東京

FS中部

FS九州

FS関西

FS沖縄



※イメージ写真(サイズはW3000×H600)

**W3000×H600 30,000円(税別)**

団体トライアルブース4 小間以上想定サイズ

**W2000×H600 20,000円(税別)**

団体トライアルブース2 ~ 3小間以上想定サイズ

# 電気幹線工事費・電気使用料・分電盤工事費・コンセント【全展共通】

対象展示会:

FS東京

FS中部

FS九州

FS関西

FS沖縄

農業愛知

イノベ

## 幹線工事費

| 項目                 | 料金(税別)  |
|--------------------|---------|
| 1.0kw以内            | 10,000  |
| 1.01~2.00kw以内      | 20,000  |
| 2.01~3.00kw以内      | 30,000  |
| 3.01~4.00kw以内      | 40,000  |
| 4.01~5.00kw以内      | 50,000  |
| 5.01~6.00kw以内      | 60,000  |
| 6.01~7.00kw以内      | 70,000  |
| 7.01~8.00kw以内      | 80,000  |
| 8.01~9.00kw以内      | 90,000  |
| 9.01~10.00kw以内     | 100,000 |
| 10.0kw以上1.0kw増すごとに | 10,000  |

## 電気使用料 (1kwごとに)

| 料金(税別) |
|--------|
| 3,000  |

## 分電盤工事費

| 項目             | 料金(税別) |
|----------------|--------|
| 1.51kw~3.0kwまで | 6,000  |
| 以降、1.5kw毎      | 2,500  |

## コンセント

| 項目                                     | 料金(税別) |
|--|--------|
| 100V 2口コンセント<br>(コンセント1個申込最大容量1500Wまで) | 3,500  |
| 200Vコンセント<br>(2.2KWまで)                 | 7,700  |
| 200Vコンセント<br>(2.3KW~3.7KWまで)           | 10,000 |
| 200Vコンセント<br>(3.8KW~5.5KWまで)           | 11,000 |
| 200Vコンセント<br>(5.6KW~11.0KWまで)          | 20,000 |

## 照明器具

### 飯田電機工業

対象展示会:

FS東京

FS関西

| 品番 | 項目                    | 料金(税別) |
|----|-----------------------|--------|
| ①  | LEDシームレス(21W)         | 3,500  |
| ②  | LEDスポットライト(15W)昼光色    | 3,500  |
| ③  | LEDスポットライト(15W)電球色    | 3,500  |
| ④  | LEDアームスポットライト(15W)昼光色 | 4,000  |
| ⑤  | LEDアームスポットライト(15W)電球色 | 4,000  |
| ⑥  | LED投光器(60W)昼光色        | 11,000 |

### フジヤ

対象展示会:

FS九州

イノベ

| 品番 | 項目                    | 料金(税別) |
|----|-----------------------|--------|
| ①  | LEDシームレス(21W)         | 3,500  |
| ②  | LEDスポットライト(10W)昼光色    | 3,500  |
| ③  | LEDスポットライト(10W)電球色    | 3,500  |
| ④  | LEDアームスポットライト(10W)昼光色 | 4,000  |
| ⑤  | LEDアームスポットライト(10W)電球色 | 4,000  |
| ⑥  | LED投光器(30W)昼光色        | 8,800  |
| ⑦  | LED投光器(60W)昼光色        | 11,000 |

### 小野電気

対象展示会:

FS中部

農業愛知

| 品番 | 項目                    | 料金(税別) |
|----|-----------------------|--------|
| ①  | LEDシームレス(18W)         | 3,500  |
| ②  | LEDスポットライト(10W)昼光色    | 3,500  |
| ③  | LEDスポットライト(10W)電球色    | 3,500  |
| ④  | LEDアームスポットライト(10W)昼光色 | 4,000  |
| ⑤  | LEDアームスポットライト(10W)電球色 | 4,000  |
| ⑥  | LED投光器(60W)昼光色        | 11,000 |

### フジヤ

対象展示会:

FS沖縄

| 品番 | 項目               | 料金(税別) |
|----|------------------|--------|
| ①  | HID照明(75W)       | 10,500 |
| ②  | アームスポット/クローム(5W) | 4,000  |
| ③  | LEDバーライト         | 4,000  |
| ④  | スポットスタンド(5W×2)   | 7,000  |
| ⑤  | LED照明(50W)       | 10,000 |
| ⑥  | LED照明(30W)       | 7,000  |



①HID照明  
(75W)

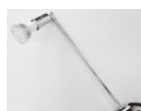

②アームスポット  
/クローム(5W)



③LED  
バーライト



④スポット  
スタンド  
(5W×2)



⑤LED照明  
(50W)



⑥LED照明  
(30W)

# レンタル備品／アズ・シーン

対象展示会:

FS東京

FS中部

FS九州

FS関西

| No | 項目                                    | 料金(税別) |
|----|---------------------------------------|--------|
| 1  | 商談セット                                 | 10,000 |
| 2  | 商談セット                                 | 17,000 |
| 3  | 商談セット                                 | 18,500 |
| 4  | 折りたたみ椅子 SH430                         | 600    |
| 5  | 丸テーブル φ750×H650                       | 4,000  |
| 6  | 丸テーブル φ600×H650                       | 4,000  |
| 7  | ユニットカウンター<br>W1200×D600×H930          | 12,000 |
| 8  | ユニットカウンター<br>W1600×D700×H750          | 16,000 |
| 9  | ユニットカウンター<br>W1800×D700×H750          | 19,000 |
| 10 | ユニットカウンター<br>W1800×D700×H930          | 19,000 |
| 11 | カウンターテーブル(木目)<br>φ600×H1000           | 8,000  |
| 12 | カウンターテーブル<br>φ600×H1000               | 7,000  |
| 13 | カウンターチェア SH500                        | 3,500  |
| 14 | カウンターチェア SH600                        | 3,500  |
| 15 | カウンターチェア SH750                        | 3,500  |
| 16 | スタッキングチェア SH420                       | 3,000  |
| 17 | 会議テーブル<br>W1800×D600×H700             | 3,500  |
| 18 | 会議テーブル<br>W1500×D600×H700             | 3,500  |
| 19 | 受付カウンター<br>W900×D450×H750             | 6,000  |
| 20 | スタンドカウンター<br>W650×D450×H900           | 10,000 |
| 21 | カタログスタンド<br>W250×D550×H1700<br>A4 12段 | 5,500  |
| 22 | カタログスタンド<br>W290×D550×H1700<br>B4 12段 | 5,500  |
| 23 | サインスタンド H900~1400                     | 2,500  |

| No | 項目  | 料金(税別)  |
|----|---|---------|
| 24 | 卓上カタログスタンド<br>W230×D150×H370<br>A4縦 3段1列          | 1,500   |
| 25 | 貴名受   | 1,500   |
| 26 | スチール棚<br>W900×D450×H1800                          | 6,500   |
| 27 | 鏡面ケース<br>W1500×D600×H920                          | 16,000  |
| 28 | 鏡面ケース<br>W1800×D600×H920                          | 19,000  |
| 29 | 植栽 大鉢   | 4,500   |
| 30 | 植栽 中鉢   | 3,500   |
| 31 | 植栽 小鉢   | 2,500   |
| 32 | スクリーンパーテーション<br>W1800×H1730                       | 11,500  |
| 33 | ゴミ箱 25ℓ<br>W213xD375xH429                         | 1,500   |
| 34 | ゴミ箱 32ℓ<br>W420xD275XH630                         | 2,500   |
| 35 | 21インチ液晶モニター<br>※ビデオ対応<br>※卓上スタンド可能/<br>壁掛金具別途申込必要 | 42,000  |
| 36 | 27インチ液晶モニター<br>※卓上スタンド可能/<br>壁掛金具別途申込必要           | 110,000 |
| 37 | 42インチ液晶モニター<br>※卓上スタンド可能/<br>壁掛金具別途申込必要           | 140,000 |
| 38 | 48インチ液晶モニター<br>※卓上スタンド可能/<br>壁掛金具別途申込必要           | 146,000 |
| 39 | DVDプレーヤー  | 12,000  |
| 40 | ハンガーラック<br>W900xD450XH1050~1080                   | 3,000   |
| 41 | ハンガー  | 150     |
| 42 | 音響セット[小]<br>(SP2台、AMP1台)                          | 36,000  |
| 43 | スチールウエイト(20kg)                                    | 1,500   |
| 44 | 消火器(10号)  | 4,000   |
| 45 | 白布 W1350×H2000                                    | 1,600   |

対象展示会:

FS東京

FS中部

FS九州

FS関西

イノベ

農業愛知

※ グレー塗りの製品は廃盤、赤文字は品番変更（2026/3/30）

| 品番   | 項目                          | 料金(税別)  |
|------|-----------------------------|---------|
| 7-1  | 冷凍クローズドストッカー W900           | 45,000  |
| 7-2  | 冷凍クローズドストッカー W1200          | 45,000  |
| 7-4  | 冷凍クローズドストッカー W1500          | 45,000  |
| 7-5  | 冷凍クローズドストッカー W1800          | 45,000  |
| 7-6  | 冷凍クローズドストッカー W754           | 45,000  |
| 7-7  | 冷凍クローズドストッカー W1054          | 45,000  |
| 7-8  | 冷凍クローズドストッカー W1000<br>曲面ガラス | 45,000  |
| 22-1 | 小型冷凍ストッカー W511              | 37,500  |
| 22-2 | 小型冷凍ストッカー W686              | 40,500  |
| 22-3 | 小型冷凍ストッカー W756              | 45,000  |
| 24-1 | 冷凍チェストフリーザー W1111           | 50,500  |
| 24-2 | 冷凍チェストフリーザー W1351           | 59,500  |
| 24-3 | 冷凍チェストフリーザー W1781           | 65,000  |
| 15-1 | 冷凍平ケース W1800(100V)          | 54,000  |
| 15-2 | 冷凍平ケース W1500(100V)          | 50,500  |
| 15-3 | 冷凍平ケース W1200(100V)          | 50,500  |
| 15-4 | 冷凍平ケース W1500                | 50,500  |
| 15-7 | 冷凍平ケース W1800                | 54,000  |
| 15-8 | 冷凍平ケース W1800                | 54,000  |
| 15-9 | 冷凍平ケース W1500                | 50,500  |
| 16-1 | 冷凍ディッピングケース W712            | 60,500  |
| 16-2 | 冷凍ディッピングケース W1065           | 60,500  |
| 16-3 | 冷凍ディッピングケース W1824           | 106,500 |
| 16-4 | 冷凍ディッピングケース W1295           | 86,000  |
| 16-4 | ディッピング用 パット(1/4サイズ)1個       | 900     |
| 30-1 | 冷凍スポットケース W910              | 50,500  |
| 30-2 | 冷凍スポットケース W1157             | 53,000  |
| 15-5 | 冷凍平ケース W1500(冷凍冷蔵切替)        | 50,500  |
| 15-6 | 冷凍平ケース W1800(冷凍冷蔵切替)        | 54,000  |
| 31-1 | 冷凍リーチンケース W610 100V         | 67,000  |
| 31-3 | 冷凍リーチンケース W1200 100V        | 80,500  |
| 32-1 | 冷凍デュアルケース W1200             | 71,500  |
| 32-2 | 冷凍デュアルケース W1350             | 78,000  |
| 32-3 | 冷凍デュアルケース W1500             | 83,500  |
| 35-1 | たて型冷凍庫 W620                 | 65,000  |
| 35-2 | たて型冷凍庫 W1200                | 73,500  |
| 35-3 | たて型冷凍庫 W1800                | 95,500  |
| 35-4 | 急速連結庫 W745                  | 95,500  |
| 45-1 | コールドテーブル(冷凍) W1200          | 54,000  |
| 45-2 | コールドテーブル(冷凍) W1500          | 67,000  |
| 45-3 | コールドテーブル(冷凍) W1800          | 71,500  |
| 64-2 | プレハブ冷凍庫 1.0坪                | 306,000 |
| 64-3 | プレハブ冷凍庫 1.5坪                | 354,000 |
| 64-4 | プレハブ冷凍庫 2.0坪                | 423,000 |
| 1-3  | 冷蔵コンバットケース(ひな段)W900         | 47,500  |
| 1-4  | 冷蔵コンバットケース(ひな段)W900         | 47,500  |
| 1-4  | 連結費                         | 14,500  |
| 4-1  | 冷蔵対面ケース 角 W1200             | 71,500  |
| 4-2R | 冷蔵対面ケース R W890              | 71,500  |
| 5-3  | 冷蔵対面ケース R W1490             | 78,000  |
| 4-1R | 冷蔵対面ケース R W1190             | 71,500  |
| 5-1R | 冷蔵対面ケース R W1490             | 78,000  |
| 5-2R | 冷蔵対面ケース R W1790             | 83,500  |
| 5-1角 | 冷蔵対面ケース 角 W1500             | 78,000  |
| 5-2角 | 冷蔵対面ケース 角 W1800             | 83,500  |
| 14-6 | オリジナルデリカケース W1800           | 83,500  |

| 品番     | 項目                       | 料金(税別) |
|--------|--------------------------|--------|
| 12-1   | 冷蔵平ケース W1500             | 48,500 |
| 12-1DX | 冷蔵平ケース W1500             | 48,500 |
| 12-2   | 冷蔵平ケース W1800             | 50,500 |
| 12-2DX | 冷蔵平ケース W1800             | 50,500 |
| 12-3   | 冷蔵平ケース W1200             | 48,500 |
| 12-3DX | 冷蔵平ケース W1200             | 48,500 |
| 14-3   | 冷蔵平ケース W1800             | 50,500 |
| 14-4   | 冷蔵平ケース W1500             | 48,500 |
| 14-7   | 冷蔵平ケース W1200             | 48,500 |
| 21-1   | 冷蔵アラウンドケース W1500         | 51,500 |
| 21-2   | 冷蔵アラウンドケース W1800         | 59,500 |
| 21-3   | 冷蔵アラウンドケース W1200         | 48,500 |
| 77-1   | ギャザーラック 6尺平ケース用          | 26,500 |
| 11-1   | 冷蔵コンバットケース(平) W900       | 45,000 |
| 19-2   | 冷蔵アラウンドケース W1800         | 59,500 |
| 20-1   | 冷蔵3段ケース W1500 H1250      | 71,500 |
| 20-1EN | 冷蔵3段ケース W1500 H1485      | 71,500 |
| 20-2   | 冷蔵3段ケース W1910 H1250      | 83,500 |
| 20-2EN | 冷蔵3段ケース W1910 H1480      | 83,500 |
| 27-1   | 冷蔵多段ケース W750X D550       | 59,500 |
| 27-1   | 冷蔵多段ケース W750X D600       | 59,500 |
| 27-2   | 冷蔵多段ケース W600<br>HOT&COLD | 59,500 |
| 27-4   | 冷蔵多段ケース W890             | 65,000 |
| 27-5   | 冷蔵多段ケース W900X D480       | 65,000 |
| 27-5   | 冷蔵多段ケース W900X D600       | 65,000 |
| 27-6H  | 冷蔵多段ケース W900 12~22℃      | 65,000 |
| 27-7   | 冷蔵多段ケース W1910            | 89,000 |
| 3-2    | 冷蔵スライドケース W900           | 50,500 |
| 3-3    | 冷蔵スライドケース W1016          | 50,500 |
| 9-1    | 冷蔵卓上ケース W470             | 45,000 |
| 28-3   | 冷蔵多段ケース W890             | 65,000 |
| 28-4   | 冷蔵多段ケース W1190            | 78,000 |
| 29-1   | 冷蔵多段ケース W1310            | 78,000 |
| 29-2   | 冷蔵多段ケース W1910            | 89,000 |
| 17-1   | 冷蔵四面ケース W432             | 45,000 |
| 17-2   | 冷蔵四面ケース W510             | 45,000 |
| 18-3   | 冷水ケース W1220              | 50,500 |
| 79-1   | 冷蔵卓上オープンケース W490         | 23,000 |
| 10-1   | 冷蔵スポットケース W910           | 50,500 |
| 10-2   | 冷蔵スポットケース W1152          | 51,500 |
| 33-1   | たて型冷蔵庫 W620              | 59,500 |
| 56-1   | 寿司ネタケース W1200            | 59,500 |
| 56-2   | 寿司ネタケース W1500            | 65,000 |
| 56-3   | 寿司ネタケース W1800            | 71,500 |
| 26-1   | 冷蔵リーチンケース W600           | 62,500 |
| 26-2   | 冷蔵リーチンケース W1214          | 67,000 |
| 26-3   | 冷蔵リーチンケース W1821          | 86,000 |
| 33-2   | たて型冷蔵庫 W1210             | 65,000 |
| 33-3   | たて型冷蔵庫 W1800             | 89,000 |
| 43-1   | コールドテーブル(冷蔵) W1200       | 50,500 |
| 43-2   | コールドテーブル(冷蔵) W1500       | 59,500 |
| 43-3   | コールドテーブル(冷蔵) W1800       | 65,000 |

対象展示会:

FS東京

FS中部

FS九州

FS関西

イノベ

農業愛知

※ グレー塗りの製品は廃盤、赤文字は品番変更（2026/3/30）

| 品番    | 項目                            | 料金(税別)  |
|-------|-------------------------------|---------|
| 63-2  | プレハブ冷蔵庫 1.0坪                  | 247,500 |
| 63-3  | プレハブ冷蔵庫 1.5坪                  | 306,000 |
| 63-4  | プレハブ冷蔵庫 2.0坪                  | 364,000 |
| 34-1  | たて型冷凍冷蔵庫(凍1/蔵1) W745          | 62,500  |
| 34-2  | たて型冷凍冷蔵庫(凍1/蔵3) W1210         | 68,000  |
| 34-3  | たて型冷凍冷蔵庫(凍2/蔵4) W1800         | 92,500  |
| 70-1  | ソフトクリームフリーザー(卓上型)<br>200V     | 101,000 |
| 70-1  | オペレーション代                      | 36,500  |
| 70-2  | ソフトクリームフリーザー(床置型)<br>200V     | 145,000 |
| 70-2  | オペレーション代                      | 36,500  |
| 44-1  | コールドテーブル(冷凍・冷蔵) W1200         | 53,000  |
| 44-2  | コールドテーブル(冷凍・冷蔵) W1500         | 61,500  |
| 44-3  | コールドテーブル(冷凍・冷蔵) W1800         | 67,000  |
| 37-1  | 作業台 W600XD450                 | 20,000  |
| 37-2  | 作業台 W900XD450                 | 21,000  |
| 37-3  | 作業台 W1200XD450                | 22,000  |
| 37-4  | 作業台 W600XD600                 | 20,000  |
| 37-5  | 作業台 W900XD600                 | 21,000  |
| 37-6  | 作業台 W1200XD600                | 22,000  |
| 37-7  | 作業台 W1500XD600                | 23,000  |
| 37-8  | 作業台 W1800XD600                | 24,000  |
| 37-10 | 作業台 W900XD750                 | 21,000  |
| 37-11 | 作業台 W1200XD750                | 22,000  |
| 37-12 | 作業台 W1500XD750                | 23,000  |
| 57-2  | パンラック W1200XD600              | 26,500  |
| 57-5  | パンラック W1800XD450              | 36,500  |
| 57-6  | パンラック W1800XD600              | 36,500  |
| 65-1  | 1槽シンク W600XD450               | 25,500  |
| 65-2  | 1槽シンク W600XD600               | 25,500  |
| 65-3  | 1槽シンク W900XD450               | 26,500  |
| 65-4  | 1槽シンク W900XD600               | 26,500  |
| 66-1  | 2槽シンク W1200XD600              | 31,000  |
| 66-2  | 2槽シンク W900XD600               | 31,000  |
| 65-6  | 簡易シンク用モーター(タンク2個付)            | 7,200   |
| 80-0  | L5手洗い W420XD375               | 20,000  |
| 85-1  | 販売平台 W1500XD750XH680          | 14,500  |
| 85-2  | 販売平台 W1500XD750XH780          | 14,500  |
| 46-1  | ガステーブル(都市ガス) W900             | 59,500  |
| 46-2  | ガステーブル(LPガス) W900             | 59,500  |
| 46-3  | ガステーブル(都市ガス) W1200            | 65,000  |
| 46-4  | ガステーブル(LPガス) W1200            | 65,000  |
| 47-1  | 電気ゆで麺器(卓上型)200V 6.0kw         | 51,500  |
| 47-2  | ガスゆで麺器(床置型)都市ガス               | 51,500  |
| 47-2  | ガスゆで麺器(床置型)LPガス               | 51,500  |
| 47-3  | 電気ゆで麺器(床置型)200V 9.0kw         | 51,500  |
| 62-2  | 電気フライヤー(卓上型)200V 3.0kw        | 45,000  |
| 62-3  | 電気フライヤー(卓上型)200V 4.5kw        | 45,000  |
| 67-1  | 実演囲い W1570XD750               | 45,000  |
| 67-2  | 実演囲い W1870XD750               | 47,500  |
| 67-3  | 実演囲い W1270XD750               | 45,000  |
| 73-1  | コンパクションオープン<br>200V 6.3kw     | 83,500  |
| 73-2  | スチームコンパクションオープン<br>200V 7.5kw | 95,500  |
| 73-3  | パストリーオープン 200V 9.4kw          | 127,500 |
| 74-1  | 電気蒸し器(床置) 200V 6.0kw          | 45,000  |
| 74-2  | 電気蒸し器(卓上) 100V 1500W          | 31,000  |

| 品番    | 項目                                | 料金(税別)  |
|-------|-----------------------------------|---------|
| 41-1  | 電子レンジ(家庭用) 100V 1320W             | 10,500  |
| 42-1  | 電子レンジ(業務用)<br>単相200V 3.0kw        | 45,000  |
| 48-2  | 電気グリドル W600 200V 6.0kw            | 65,000  |
| 48-3  | 電気グリドル W450 200V 3.0kw            | 59,500  |
| 48-4  | 電気グリドル W900 200V 9.0kw            | 65,000  |
| 50-1  | 電気炊飯ジャー 1升用 100V 850W             | 9,500   |
| 50-2  | 電気炊飯ジャー 2升用 100V 1400W            | 31,000  |
| 54-1  | 家庭用冷蔵庫 100V                       | 31,000  |
| 59-1  | ウォータークーラー 12ℓ 100V 600W           | 45,000  |
| 62-1  | 電気フライヤー(卓上型)<br>100V 1400W        | 45,000  |
| 71-1  | 電気フライヤー(床置型) 200V 6kw             | 65,000  |
| 8-2   | 製氷機 35kg (SIM-S3500)              | 44,000  |
| 50-3  | 電気炊飯ジャー 3升用<br>200V 4.57kw        | 37,500  |
| 50-4  | スープジャー(4.5ℓ・TH-CU045)             | 17,500  |
| 50-4  | スープジャー(16ℓ・TH-CU160)              | 20,000  |
| 50-5  | 保温ジャー 4升用 100V 77kw               | 20,000  |
| 53-1  | 電気ポット(家庭用) 100V 900W              | 8,500   |
| 61-1  | ジュースディスペンサー 10ℓ 100V              | 37,500  |
| 61-2  | ジュースディスペンサー 10ℓX2 100V            | 45,000  |
| 61-3  | ジュースディスペンサー<br>(GT-5DN・18ℓ・攪拌タイプ) | 45,000  |
| 61-5  | ジュースミキサー(MX-152SP)                | 14,500  |
| 61-6  | アイススライサー&クラッシャー                   | 31,000  |
| 70-3  | フローズンマシーン<br>(100V・1000W・37kg)    | 71,500  |
| 2-1   | 缶ウォーマー W289                       | 45,000  |
| 36-1  | ホットケース W600                       | 37,500  |
| 39-1  | ホットプレート(家庭用) 100V 1300W           | 9,500   |
| 40-1  | 電気鍋(家庭用) 100V 1300W               | 9,500   |
| 48-8  | 電気ホットワゴン 100V 1360W               | 100,000 |
| 52-2  | ガスバーナー(都市ガス) 315φ                 | 23,000  |
| 52-3  | ガスバーナー(LPガス) 315φ                 | 23,000  |
| 72-1  | 電気スチーマー W386                      | 23,000  |
| 76-1  | 電気湯沸器 単相200V 1.5kw                | 23,000  |
| 82-0  | チョコレートファウンテン<br>100V 1500W        | 89,000  |
| 90-1  | ケンミックス 100V 500W 6.7ℓ             | 23,000  |
| 38-1  | 電気コンロ(NE-100) 100V 1000W          | 38,500  |
| 38-2  | 電気コンロ(NK-4000) 200V 4.0kw         | 40,500  |
| 38-4  | 電気コンロ(NK-6000) 200V 6.0kw         | 46,000  |
| 48-10 | ガス餃子焼器(都市ガス)                      | 43,000  |
| 48-10 | ガス餃子焼器(LPガス)                      | 43,000  |
| 58-1  | 電気フードウォーマー 各ポット付                  | 45,000  |
| 58-2  | 電気おでん鍋 100V 750W                  | 20,000  |
| 68-1  | 電磁調理器(家庭用) 100V 1300W             | 21,000  |
| 69-1  | 電磁調理器 単相200V 2.05kw               | 37,500  |
| 69-2  | 電磁調理器 200V 3.3kw                  | 42,000  |
| 69-3  | 電磁調理器 200V 5.05kw                 | 65,000  |
| 82-2  | 電気たこ焼器 200V 4.0kw                 | 37,500  |
| 82-2  | 電気たこ焼器 200V 6.0kw                 | 44,000  |
| 84-1  | 電気焼物器(串焼型) 200V 4.5kw             | 65,000  |
| 84-2  | 電気焼物器(串焼型) 200V 6.0kw             | 71,500  |
| 51-1  | トースター(家庭用) 100V 980W              | 8,500   |
| 83-1  | 電子ハカリ 100V                        | 20,000  |
| 86-1  | スポットエアコン 100V 880W                | 20,000  |
| 87-1  | 寸胴 φ300                           | 14,500  |

## 水道工事関連／岡元工業所

対象展示会:

FS東京

FS中部

FS九州

FS関西

FS沖縄

イノベ

農業愛知

### 水道配管工事（一次側配管工事料金、保守料金込み）【全展共通】

| 料金(税別) |
|--------|
| 88,000 |

### 水道使用料(m<sup>3</sup>)

| 対象展示会     | 料金(税別) |
|-----------|--------|
| FS東京      | 1,300  |
| FS九州・イノベ  | 1,300  |
| FS中部・農業愛知 | 1,300  |
| FS関西      | 820    |
| FS沖縄      | 800    |

## ガス工事関連／岡元工業所

対象展示会:

FS東京

FS中部

FS九州

FS関西

FS沖縄

イノベ

農業愛知

### ガス配管工事(20A／1ヶ所)【全展共通】 ※ガス使用料は含まず

| 料金(税別)  |
|---------|
| 149,000 |

### ガス配管工事(25A／1ヶ所)【全展共通】 ※ガス使用料は含まず

| 料金(税別)  |
|---------|
| 160,000 |

### ガス使用料(m<sup>3</sup>)

※ガス使用料金は日々変動しているため、各展のマニュアルへも  
料金は表記しません。

料金を確認したい場合は、会期直前に岡元工業所へ確認をお願いします。